

Dell Precision™ Workstation 360

Setup and Quick Reference Guide

Models: DHM and WHM



www.dell.com | support.dell.com

Notes, Notices, and Cautions



NOTE: A NOTE indicates important information that helps you make better use of your computer.



NOTICE: A NOTICE indicates either potential damage to hardware or loss of data and tells you how to avoid the problem.



CAUTION: A CAUTION indicates a potential for property damage, personal injury, or death.

Abbreviations and Acronyms

For a complete list of abbreviations and acronyms, see the “Glossary” in the *User’s Guide*.

Information in this document is subject to change without notice.

© 2003 Dell Computer Corporation. All rights reserved.

Reproduction in any manner whatsoever without the written permission of Dell Computer Corporation is strictly forbidden.

Trademarks used in this text: *Dell*, the *DELL* logo, and *Dell Precision* are trademarks of Dell Computer Corporation; *Microsoft*, *Windows*, and *Windows NT* are registered trademarks of Microsoft Corporation.

Other trademarks and trade names may be used in this document to refer to either the entities claiming the marks and names or their products. Dell Computer Corporation disclaims any proprietary interest in trademarks and trade names other than its own.

Models: DHM and WHM

February 2003 P/N D0735 Rev. A00

Contents

Finding Information for Your Computer	5
Setting Up Your Computer	8
Monitor Connections	14
Completed Setup	16
Opening the Computer Cover	17
Inside Your Computer	19
Solving Problems	21
Resolving Software and Hardware Incompatibilities	21
Using System Restore in Windows XP	23
Using the Last Known Good Configuration in Windows 2000	24
When to Use the Dell Diagnostics	24
Starting the Dell Diagnostics	25
Beep Codes	27
Error Messages	28
System Lights	28
Diagnostic Lights	30
Frequently Asked Questions	33

Finding Information for Your Computer

Dell provides the following resource and support tools. Additional resources may be shipped with your computer.

What are you looking for?

- A diagnostic program for my computer
- Drivers for my computer
- My *User's Guide*
- My device documentation

Find It Here

Drivers and Utilities CD (also known as the ResourceCD)



Documentation and drivers are already installed on your computer when shipped from Dell. You can use the CD to reinstall drivers, run the Dell Diagnostics, or access your documentation.

Readme files may be included on your CD to provide last-minute updates about technical changes to your computer or advanced technical-reference material for experienced users or technicians.

-
- System board connectors
 - Location of system board components

System Information Label



or



Located on the inside of your computer cover.

What are you looking for?

- Warranty Information
- Safety Information

Find It Here**Dell System Information Guide**

- How to remove and replace parts
- Technical specifications
- How to configure system settings
- How to troubleshoot and solve problems

User's Guide Icon (Microsoft® Windows® 2000)

Double-click the **User's Guides** icon on your desktop.

Windows XP Help and Support Center

- 1** Click the **Start** button and click **Help and Support**.
- 2** Click **User's and system guides** and click **User's guides**.

- Express Service Code and Service Tag
- Windows License Label

Express Service Code and Product Key Label

These labels are located on your computer.

- Latest drivers for my computer
- Answers to technical service and support questions
- Online discussions with other users and technical support
- Documentation for my computer including the *Service Manual*

Dell Support Website — support.dell.com

The Dell Support website provides several online tools, including:

- **Solutions** — Troubleshooting hints and tips, articles from technicians, and online courses
 - **Community Forum** — Online discussion with other Dell customers
 - **Upgrades** — Upgrade information for components, such as memory, the hard drive, and the operating system
 - **Customer Care** — Contact information, order status, warranty, and repair information
 - **Downloads** — Drivers, patches, and software updates
 - **Reference** — Computer documentation, product specifications, and white papers
-

What are you looking for?	Find It Here
<ul style="list-style-type: none"> • Service call status and support history • Top technical issues for my computer • Frequently asked questions • File downloads • Details on my computer configuration • Service contract for my computer 	<p>Dell Premier Support Website — premiersupport.dell.com</p> <p>The Dell Premier Support website is customized for corporate, government, and education customers. This website may not be available in all regions.</p>
<ul style="list-style-type: none"> • How to use Windows XP • Documentation for my computer • Documentation for devices (such as a modem) 	<p>Windows XP Help and Support Center</p> <ol style="list-style-type: none"> 1 Click the Start button and click Help and Support. 2 Type a word or phrase that describes your problem and click the arrow icon. 3 Click the topic that describes your problem. 4 Follow the instructions on the screen.
<ul style="list-style-type: none"> • How to reinstall my operating system 	<p>Operating System CD</p>  <p>After you reinstall the operating system using the <i>Operating System Reinstallation CD</i>, use the <i>Drivers and Utilities CD</i> to reinstall drivers for the devices that came with your computer. The product key for your operating system is located on your computer.</p>

Setting Up Your Computer

 **CAUTION:** Before performing any of the procedures in this section, follow the safety instructions in the *System Information Guide*.

 **NOTICE:** If your computer has an expansion card installed (such as a network card), connect the appropriate cable to the card, *not* to the connector on the computer back panel.

You must complete all steps to properly set up your computer. See the appropriate figures that follow the instructions.

1 Connect the keyboard and mouse.

 **NOTICE:** Do not attempt to operate a PS/2 mouse and a USB mouse simultaneously.

2 Connect the modem or network cable.

Insert the network cable, not the phone line, into the network connector. If you have an optional modem, connect the phone line to the modem.

 **NOTICE:** Do not connect a modem cable to the network adapter. Voltage from telephone communications can cause damage to the network adapter.

3 Connect the monitor.

Align and gently insert the monitor cable to avoid bending connector pins. Tighten the thumbscrews on the cable connectors.

 **NOTE:** Some flat-panel displays and graphic cards support Digital Visual Interface (DVI). If your monitor and card have DVI connectors, Dell recommends that you use DVI instead of VGA.

A second monitor is optional and requires a multimonitor graphics adapter card. To enable dual-monitor support, both monitors must be attached when the computer starts. See “Monitor Connections” on page 14 for more information on attaching two monitors.

4 Connect the speakers.

5 Connect power cables to the computer, monitor, and devices and insert the other ends of the power cables to electrical outlets.

6 Verify that the voltage selection switch is set correctly for your location.

Your computer is equipped with one of the following:

- A fixed-voltage power supply — Computers with a fixed-voltage power supply do not have a voltage selection switch on the back panel and operate at only one voltage (see the regulatory label on the outside of the computer for its operating voltage).
- An auto-sensing voltage circuit — Computers with an auto-sensing voltage circuit do not have a voltage selection switch on the back panel and automatically detect the correct operating voltage.
- A manual voltage selection switch — Computers with a voltage selection switch on the back panel must be manually set to operate at the correct operating voltage.



NOTICE: To help avoid damaging a computer with a manual voltage selection switch, set the switch for the voltage that most closely matches the AC power available in your location. For Japan, the voltage selection switch must be set to the 115-V position even though the AC power available in Japan is 100 V. Also, ensure that your monitor and attached devices are electrically rated to operate with the AC power available in your location.

7 Press the power buttons to turn on the computer and monitors.

See “Completed Setup” on page 16.



NOTE: Before you install any devices or software that did not ship with your computer, read the documentation that came with the software or device, or contact the vendor to verify that the software or device is compatible with your computer and operating system.

Mini-Tower Setup — Without Expansion Cards

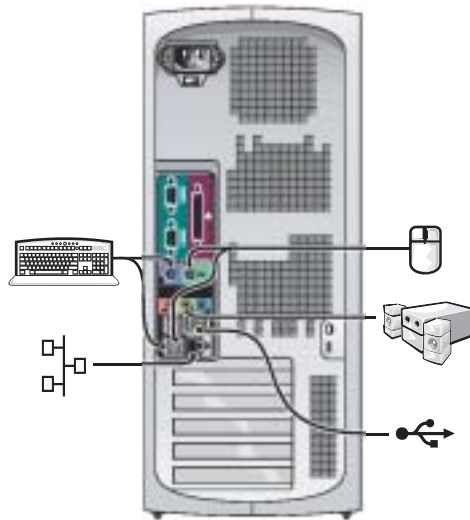
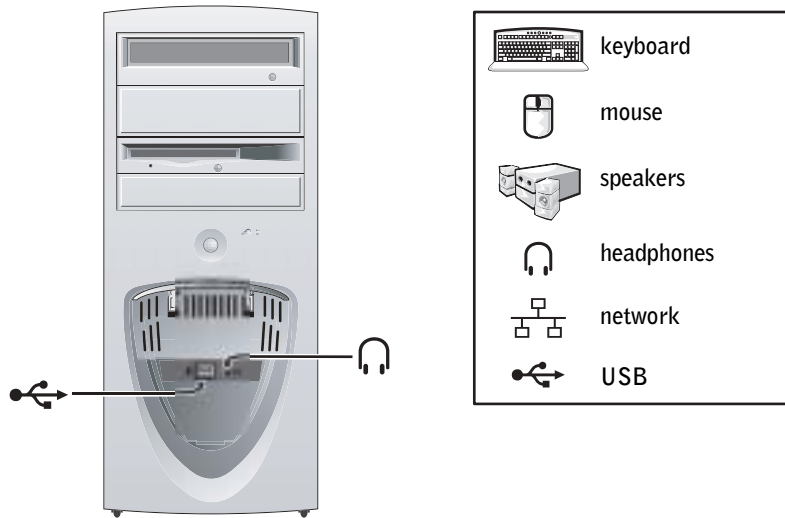

Mini-Tower Setup — With Expansion Card

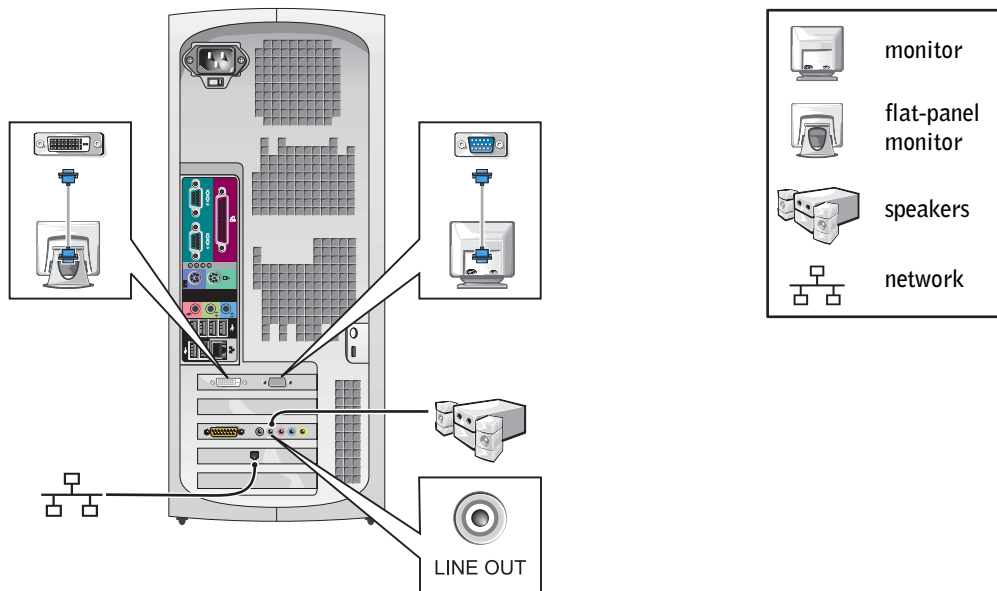

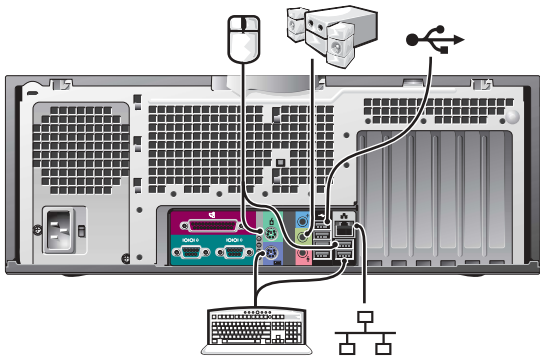
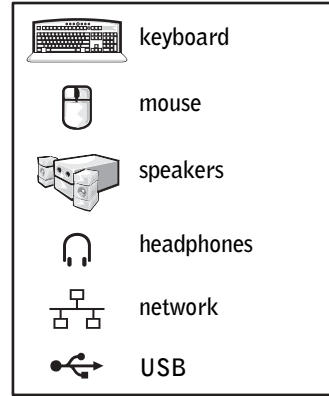
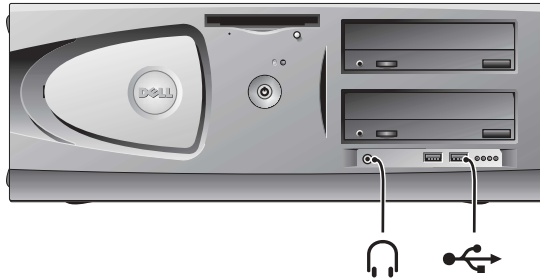

NOTE: For more information on setting up monitors with your specific graphics card, see “Monitor Connections” on page 14.

Desktop Setup — Without Expansion Cards

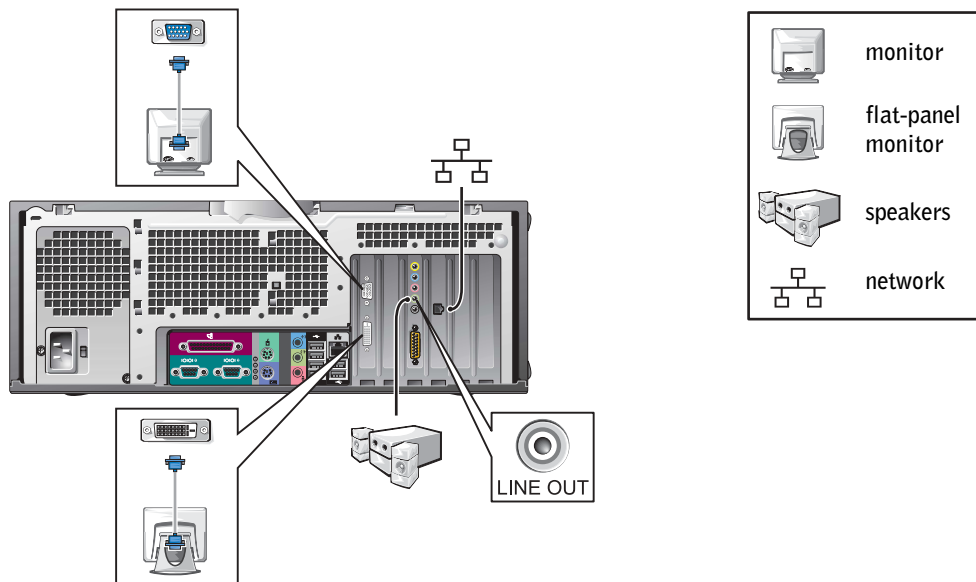

Desktop Setup — With Expansion Cards



 **NOTE:** For more information on setting up two monitors, see “Monitor Connections” on page 14.

Monitor Connections

For dual monitor capable cards with a single connector

Dual VGA Y Cable Adapter

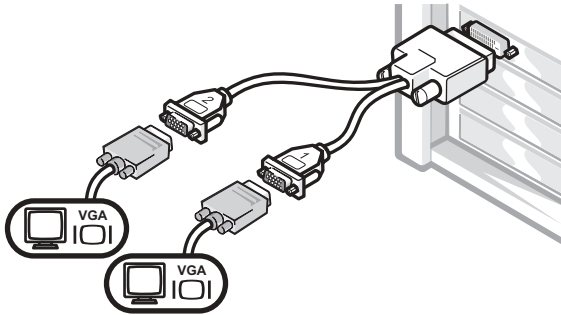

- This adapter cable can support one or two VGA monitors. The cable is color coded: blue for the primary monitor and black for an optional secondary monitor.

Dual DVI Y Cable Adapter

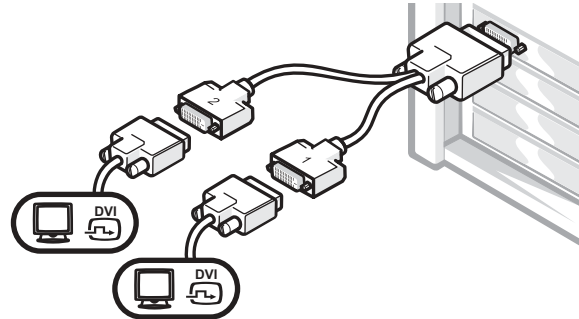

- This adapter cable can support one or two DVI monitors. The cable is color coded: blue for the primary monitor and black for an optional secondary monitor.



NOTICE: The Y Cable Adapter provided with your computer is unique to the graphics card in your computer. Adapter cables from other graphics cards should not be used.

For dual-monitor capable cards with 1 DVI and 1 VGA connector

Single DVI/Single VGA

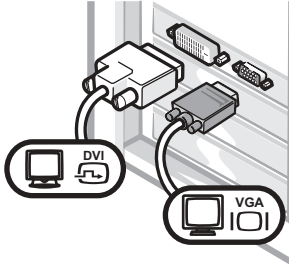

- Use the appropriate connector when you connect to one or two monitors.

Dual VGA With VGA Adapter

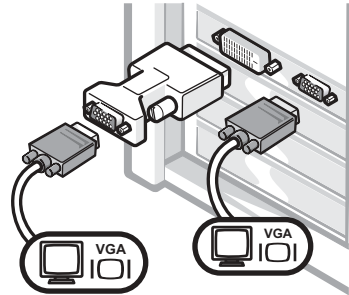

- Use the VGA adapter when you want to connect to two VGA monitors.

For dual-monitor capable cards with 2 DVI connectors

Dual DVI

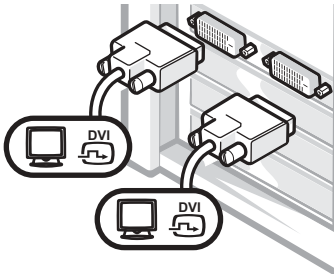

- Use the DVI connectors to connect to one or two DVI monitors.

Dual DVI With One VGA Adapter

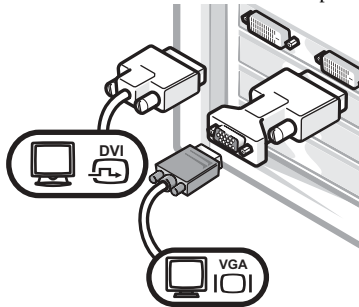

- Use the VGA adapter to connect a VGA monitor to one DVI connector.

Dual DVI With Two VGA Adapters

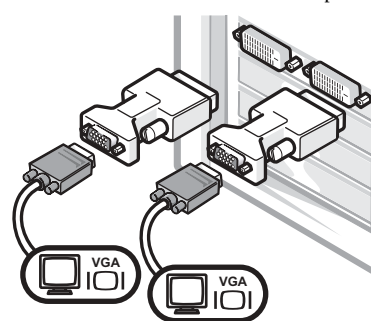

- Use two VGA adapters to connect two VGA monitors to the DVI connectors.
-

Completed Setup

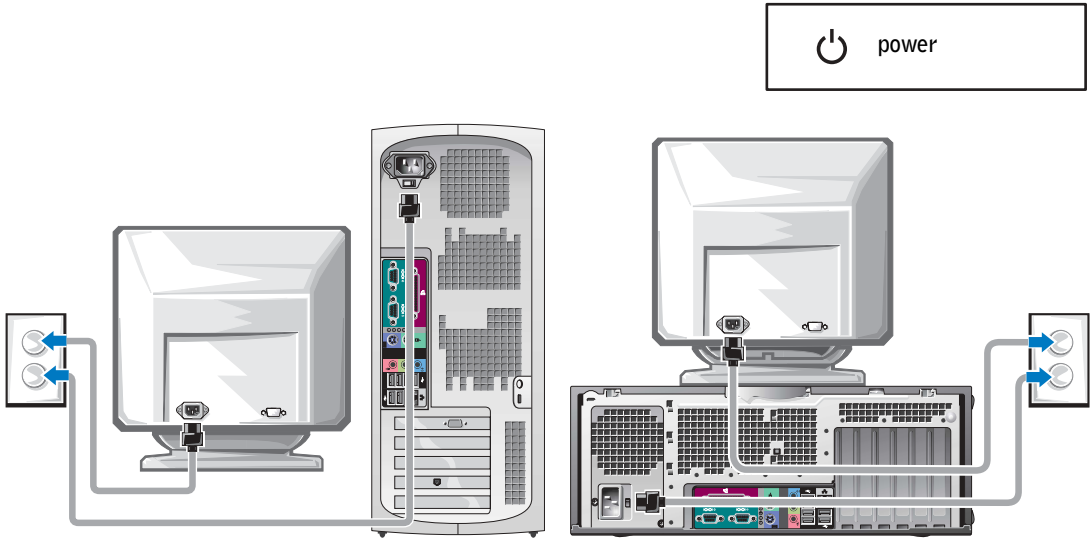

Microsoft Windows Product Key

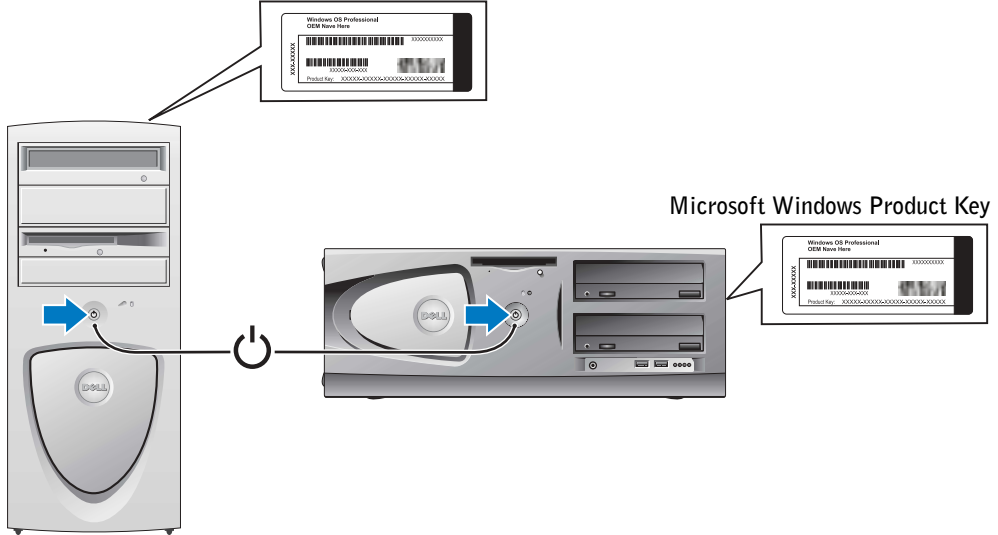

Opening the Computer Cover

 **CAUTION:** Before performing any of the procedures in this section, follow the safety instructions in the *System Information Guide*.

- 1 Shut down the computer through the Start menu.
- 2 Ensure that your computer and attached devices are turned off. If your computer and attached devices did not automatically turn off when you shut down your computer, turn them off now.

 **NOTICE:** To disconnect a network cable, first unplug the cable from your computer and then unplug it from the network wall jack.

- 3 Disconnect any telephone or telecommunication lines from the computer.
- 4 Disconnect your computer and all attached devices from electrical outlets, and then press the power button to ground the system board.
- 5 If you have installed a padlock through the padlock ring on the back panel, remove the padlock.

 **CAUTION:** To guard against electrical shock, always unplug your computer from the electrical outlet before opening the cover.

- 6 Lay the computer on its side as shown in the illustration.

 **NOTICE:** Ensure that sufficient space exists to accommodate the open cover—at least 30 cm (1 ft) of desktop space.

- 7 Open the computer cover.
 - For the mini-tower, push the buttons on both ends and lift the cover open.
 - For the desktop, slide the cover release latch toward the power supply of the computer. Raise the cover, and pivot it toward the front of the computer.

- 8 Ground yourself by touching an unpainted metal surface on the computer, such as the metal at the back of the computer, before touching anything inside your computer.

While you work, periodically touch any unpainted metal surface on the computer to dissipate any static electricity that could harm internal components.

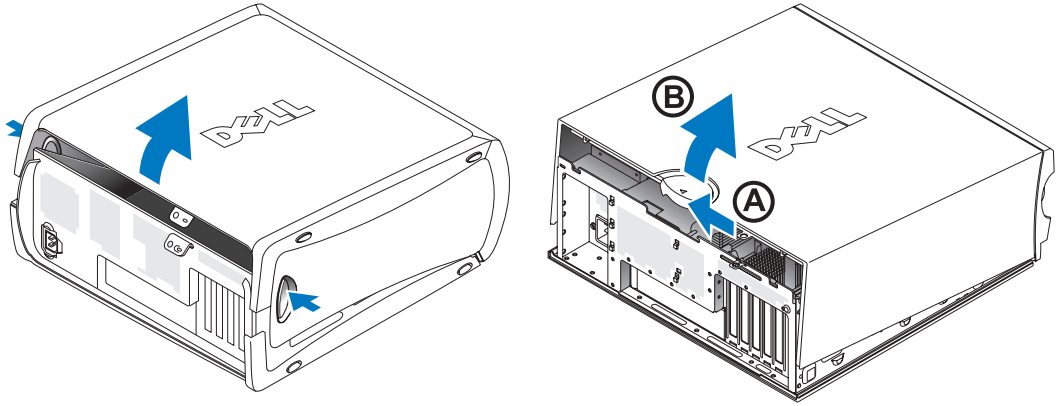

Inside Your Computer

Mini-Tower Computer

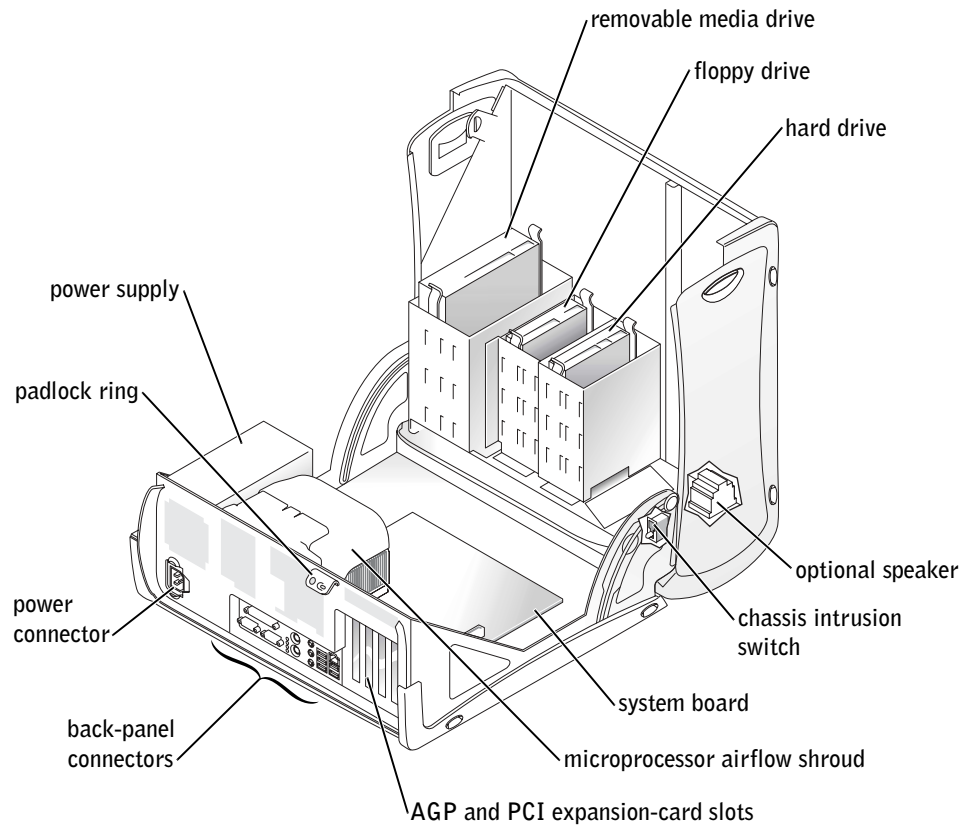

Desktop Computer

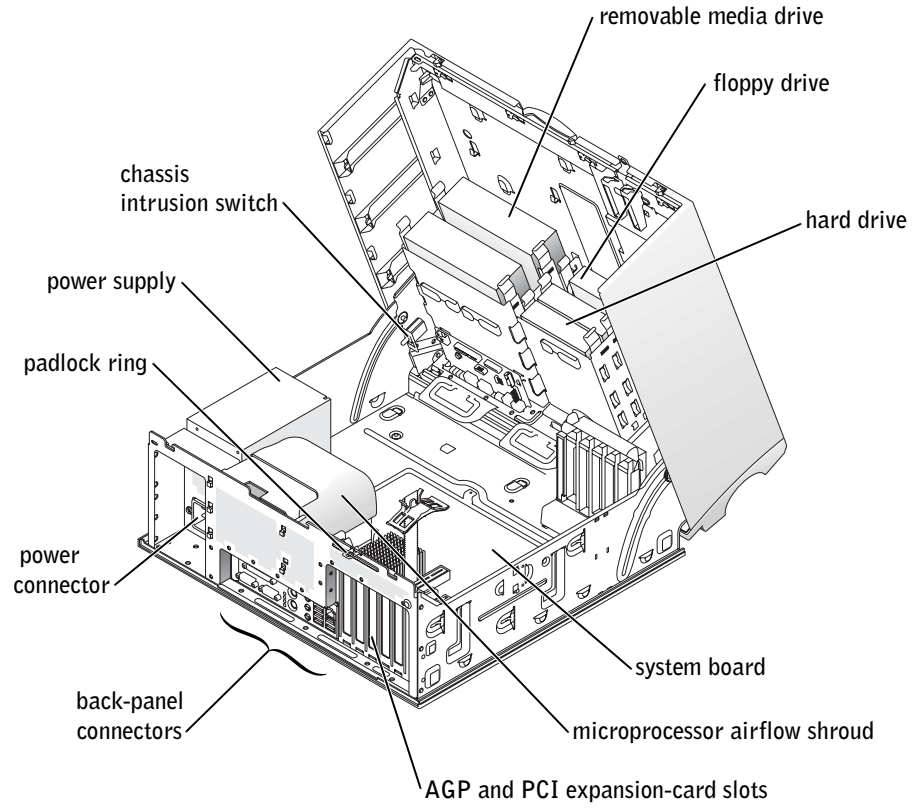

Solving Problems

Resolving Software and Hardware Incompatibilities

Microsoft® Windows® XP

Windows XP IRQ conflicts occur if a device either is not detected during the operating system setup or is detected but incorrectly configured.

To check for conflicts on a computer running Windows XP:

- 1 Click the **Start** button and click **Control Panel**.
- 2 Click **Performance and Maintenance** and click **System**.
- 3 Click the **Hardware** tab and click **Device Manager**.
- 4 In the **Device Manager** list, check for conflicts with the other devices.
Conflicts are indicated by a yellow exclamation point (!) beside the conflicting device or a red x if the device has been disabled.
- 5 Double-click any conflict to display the **Properties** window.
If an IRQ conflict exists, the **Device** status area in the **Properties** window reports the cards or devices that share the device's IRQ.
- 6 Resolve conflicts by reconfiguring the devices or removing the devices from the Device Manager.

To use the Windows XP Hardware Troubleshooter:

- 1 Click the **Start** button and click **Help and Support**.
- 2 Type `hardware troubleshooter` in the **Search** field, and click the arrow to start the search.
- 3 Click **Hardware Troubleshooter** in the **Search Results** list.
- 4 In the **Hardware Troubleshooter** list, click **I need to resolve a hardware conflict on my computer**, and then click **Next**.

Windows 2000

To check for conflicts on a computer running Windows 2000:

- 1 Click the **Start** button, point to **Settings**, and then click **Control Panel**.
- 2 In the **Control Panel** window, double-click **System**.
- 3 Click the **Hardware** tab.
- 4 Click **Device Manager**.
- 5 Click **View** and click **Resources by connection**.
- 6 Double-click **Interrupt request (IRQ)** to view the IRQ assignments.

Conflicts are indicated by a yellow exclamation point (!) beside the conflicting device or a red x if the device has been disabled.

- 7 Double-click any conflict to display the **Properties** window.

If an **IRQ** conflict exists, the **Device** status area in the **Properties** window reports the cards or devices that share the device's **IRQ**.

- 8 Resolve conflicts by reconfiguring the devices or removing the devices from the Device Manager.

To use the Windows 2000 Hardware Troubleshooter:

- 1 Click the **Start** button and click **Help**.
- 2 Click **Troubleshooting and Maintenance** on the **Contents** tab, click **Windows 2000 troubleshooters**, and then click **Hardware**.
- 3 In the **Hardware Troubleshooter** list, click **I need to resolve a hardware conflict on my computer**, and then click **Next**.

Using System Restore in Windows XP

The Windows XP operating system provides System Restore to allow you to return your computer to an earlier operating state (without affecting data files) if changes to the hardware, software, or other system settings have left the computer in an undesirable operating state.



NOTICE: Back up your data files regularly. System Restore does not monitor your data files or recover them.

Creating a Restore Point

- 1 Click the **Start** button and click **Help and Support**.
- 2 Click **System Restore**.
- 3 Follow the instructions on the screen.

Restoring the Computer to an Earlier Operating State



NOTICE: Before you restore the computer to an earlier operating state, save and close all open files and close all open programs. Do not alter, open, or delete any files or programs until the system restoration is complete.

- 1 Click the **Start** button, point to **All Programs**→**Accessories**→**System Tools**, and then click **System Restore**.
- 2 Ensure that **Restore my computer to an earlier time** is selected, and then click **Next**.
- 3 Click a calendar date to which you want to restore your computer.

The **Select a Restore Point** screen provides a calendar that allows you to see and select restore points. All calendar dates with available restore points appear in bold.

- 4 Select a restore point and click **Next**.

If a calendar date has only one restore point, then that restore point is automatically selected. If two or more restore points are available, click the restore point that you prefer.

- 5 Click **Next**.

The **Restoration Complete** screen appears after System Restore finishes collecting data, and then the computer automatically restarts.

- 6 After the computer restarts, click **OK**.

To change the restore point, you can either repeat the steps using a different restore point, or you can undo the restoration.

Using the Last Known Good Configuration in Windows 2000

- 1 Restart your computer and press <F8> when the message `Please select the operating system to start` appears.
- 2 Highlight **Last Known Good Setting**, press <Enter>, press <l>, and then select your operating system when prompted.

Other Options to Help Resolve Additional Device or Software Conflicts



NOTICE: The following processes erase all of the information on your hard drive.

- If the previous procedures did not work, run a low-level format of your hard drive. See your operating system installation guide for more information.
- Reinstall your operating system using the operating system installation guide and operating system CD.

When to Use the Dell Diagnostics

If you experience a problem with your computer, perform the checks in “Solving Problems” in your *User’s Guide* and run the Dell Diagnostics before you contact Dell for technical assistance. Running the Dell Diagnostics may help you resolve the problem without contacting Dell. If you do contact Dell, the test results can provide important information for Dell’s service and support personnel.

The Dell Diagnostics allows you to:

- Perform tests on one or all devices.
- Select tests based on a symptom of the problem you are having.
- Choose how many times a test is run.
- Suspend testing if an error is detected.
- Access help information that describes the tests and devices.
- Receive status messages that tell you whether tests completed successfully.
- Receive error messages if problems are detected.

Starting the Dell Diagnostics

It is recommended that you print these procedures before you begin.



NOTICE: Use the Dell Diagnostics to test your Dell™ computer only. Using this program with other computers can result in error messages.

Enter system setup, review your computer's configuration information, and ensure that the device you want to test displays in system setup and is active.

Start the Dell Diagnostics from either your hard drive or from the *Drivers and Utilities* CD (also known as the ResourceCD).

Starting the Dell Diagnostics From Your Hard Drive

- 1 Shut down and restart the computer.
- 2 When the DELL™ logo appears, press <F12> immediately.



NOTE: If you see a message stating that no diagnostics utility partition has been found, follow the instruction to run the Dell Diagnostics from your *Drivers and Utilities* CD.

If you wait too long and the Microsoft® Windows® logo appears, continue to wait until you see the Windows desktop. Then shut down your computer through the **Start** menu and try again.

- 3 When the boot device list appears, highlight **Boot to Utility Partition** and press <Enter>.
- 4 When the Dell Diagnostics **Main Menu** appears, select the test you want to run.

Starting the Dell Diagnostics From the Drivers and Utilities CD

- 1 Insert the *Drivers and Utilities* CD.
- 2 Shut down and restart the computer.

When the DELL logo appears, press <F12> immediately.

If you wait too long and the Windows logo appears, continue to wait until you see the Windows desktop. Then shut down your computer through the **Start** menu and try again.



NOTE: This feature changes the boot sequence for one time only. On the next start-up, the computer boots according to the devices specified in system setup.

- 3 When the boot device list appears, highlight **IDE CD-ROM Device** and press <Enter>.
- 4 Select the **IDE CD-ROM Device** option from the CD boot menu.

- 5 Select the **Boot from CD-ROM** option from the menu that appears.
- 6 Type 1 to start the ResourceCD menu.
- 7 Type 2 to start the Dell Diagnostics.
- 8 Select **Run the 32 Bit Dell Diagnostics** from the numbered list. If multiple versions are listed, select the version appropriate for your computer.
- 9 When the Dell Diagnostics **Main Menu** appears, select the test you want to run.

Dell Diagnostics Main Menu

- 1 After the Dell Diagnostics loads and the **Main Menu** screen appears, click the button for the option you want.

Option	Function
Express Test	Performs a quick test of devices. This test typically takes 10 to 20 minutes and requires no interaction on your part. Run Express Test first to increase the possibility of tracing the problem quickly.
Extended Test	Performs a thorough check of devices. This test typically takes an hour or more and requires you to answer questions periodically.
Custom Test	Tests a specific device. You can customize the tests you want to run.
Symptom Tree	Lists the most common symptoms encountered and allows you to select a test based on the symptom of the problem you are having.

- 2 If a problem is encountered during a test, a message appears with an error code and a description of the problem. Write down the error code and problem description and follow the instructions on the screen.

If you cannot resolve the error condition, contact Dell.



NOTE: The Service Tag for your computer is located at the top of each test screen. If you contact Dell, technical support personnel will ask for your Service Tag number.

- 3** If you run a test from the **Custom Test** or **Symptom Tree** option, click the applicable tab described in the following table for more information.

Tab	Function
Results	Displays the results of the test and any error conditions encountered.
Errors	Displays error conditions encountered, error codes, and the problem description.
Help	Describes the test and may indicate requirements for running the test.
Configuration	Displays your hardware configuration for the selected device. The Dell Diagnostics obtains configuration information for all devices from system setup, memory, and various internal tests, and it displays the information in the device list in the left pane of the screen. The device list may not display the names of all the components installed on your computer or all devices attached to your computer.
Parameters	Allows you to customize the test by changing the test settings.

- 4** When the tests are completed, if you are running the Dell Diagnostics from the *Drivers and Utilities* CD, remove the CD.
- 5** Close the test screen to return to the **Main Menu** screen. To exit the Dell Diagnostics and restart the computer, close the **Main Menu** screen.

Beep Codes

Your computer might emit a series of beeps that identify a problem. One possible series (code 1-3-1) consists of one beep, a burst of three beeps, and then one beep. This series tell you that the computer encountered a memory problem.

If a beep code is emitted, write it down and look it up under “Beep Codes” in the *User’s Guide*.

Error Messages



NOTE: If the message is not listed, see the documentation for either the operating system or the program that was running when the message appeared.

If an error occurs during start-up, a message may be displayed on the monitor identifying the problem. See “Error Messages” in the *User’s Guide* for suggestions on resolving any problems.

System Lights



Your computer has a number of lights that can help you analyze and solve problems.

Power Light	Hard-Drive Light	Problem Description	Suggested Resolution
Solid green	N/A	Power is on, and the computer is operating normally.	No corrective action is required.
Blinking green	Blank	The computer is in the suspended state (Microsoft® Windows® 2000 and Windows XP).	Press the power button, move the mouse, or press a key on the keyboard to wake the computer. See “Power Button” in your <i>User’s Guide</i> .
Blinks green several times and then turns off	N/A	A configuration error exists.	Check the diagnostic lights to see if the specific problem is identified.
Solid yellow	N/A	The Dell Diagnostics is running a test, or a device on the system board may be faulty or incorrectly installed.	If the Dell Diagnostics is running, allow the testing to complete. Check the diagnostic lights to see if the specific problem is identified. See “System Board Problems” in your <i>User’s Guide</i> . If the computer does not boot, contact Dell for technical assistance.
Blinking yellow	Blank	A power supply or system board failure has occurred.	Check the diagnostic lights to see if the specific problem is identified. See “Power Problems” and “System Board Problems” in your <i>User’s Guide</i> .

Power Light	Hard-Drive Light	Problem Description	Suggested Resolution
Blinking yellow	Solid green	A system board or VRM failure has occurred.	Check the diagnostic lights to see if the specific problem is identified. See “System Board Problems” in your <i>User’s Guide</i> .
Solid green and a beep code during POST	N/A	A problem was detected while the BIOS was executing.	See “Beep Codes” in your <i>User’s Guide</i> . Also, check the diagnostic lights to see if the specific problem is identified.
Solid green power light and no beep code and no video during POST	N/A	The monitor or the graphics card may be faulty or incorrectly installed.	Check the diagnostic lights to see if the specific problem is identified. See “Video and Monitor Problems” in your <i>User’s Guide</i> .
Solid green power light and no beep code, but the computer locks up during POST	N/A	An integrated system board device may be faulty.	Check the diagnostic lights to see if the specific problem is identified. If the problem is not identified, contact Dell for technical assistance.

Diagnostic Lights

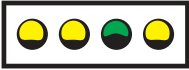
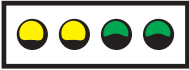





To help you troubleshoot a problem, your computer is equipped with four lights labeled “A,” “B,” “C,” and “D.” Diagnostic lights are located on the back of the mini-tower computer and on the front of the desktop computer. When the computer starts normally, the lights flash. After the computer starts, all four lights will display solid green. If the computer malfunctions, the color and sequence of the lights identify the problem.



Light Pattern	Problem Description	Suggested Resolution
 A B C D	A possible microprocessor failure has occurred.	Reinstall the microprocessor and restart the computer. See your <i>User's Guide</i> for information on how to reinstall the microprocessor for your computer.
 A B C D	Memory modules are detected, but a memory failure has occurred.	<ol style="list-style-type: none"> 1 Remove and reinstall all memory modules. Ensure that all the connector tabs are locked. For optimal performance, install the DIMMs in pairs (1 and 2 and 3 and 4). 2 Restart the computer.
 A B C D	A possible expansion card failure has occurred.	<ol style="list-style-type: none"> 1 Determine if a conflict exists by removing a card (not the video card) and then restarting the computer. 2 If the problem persists, reinstall the card that you removed, remove a different card, and then restart the computer. 3 Repeat this process for each card. If the computer starts normally, troubleshoot the last card removed from the computer for resource conflicts (see “Resolving Software and Hardware Incompatibilities” in your <i>User's Guide</i>). 4 If the problem persists, contact Dell.







 = **yellow**

 = **green**

 = **off**

Light Pattern	Problem Description	Suggested Resolution
 <p>A B C D</p>	A possible graphics card failure has occurred.	<p>Reinstall the graphics card and restart the computer.</p> <p>If the problem still exists, install a graphics card that you know works and restart the computer.</p> <p>If the problem persists, contact Dell.</p>
 <p>A B C D</p>	A possible floppy or hard drive failure has occurred.	Check all power and data cable connections, and then restart the computer.
 <p>A B C D</p>	A possible USB failure has occurred.	Reinstall all USB devices, check cable connections, and then restart the computer.
 <p>A B C D</p>	No memory modules are detected.	<p>1 Remove and reinstall all memory modules. Ensure that all the connector tabs are locked. For optimal performance, install the DIMMs in pairs (1 and 2 and 3 and 4).</p> <p>2 Restart the computer.</p>
 <p>A B C D</p>	System board failure has occurred.	<p>Perform the procedures in “System Board Problems” in your <i>User’s Guide</i>.</p> <p>If the problem persists, contact Dell.</p>
 <p>A B C D</p>	Memory modules are detected, but a memory configuration or compatibility error exists.	<p>Ensure that there are no special memory module/memory connector placement requirements. See “Memory” in your <i>User’s Guide</i>.</p> <p>Reinstall the memory modules, and then restart the computer.</p> <p>If the problem persists, contact Dell.</p>

-  = yellow
-  = green
-  = off

Light Pattern	Problem Description	Suggested Resolution
 <p>A B C D</p>	A possible system board resource and/or hardware failure has occurred.	<p>Perform the procedure in “System Board Problems” and see “Resolving Software and Hardware Incompatibilities” in your <i>User’s Guide</i>.</p> <p>If the problem persists, contact Dell.</p>
 <p>A B C D</p>	A possible expansion card failure has occurred.	<ol style="list-style-type: none"> 1 Determine if a conflict exists by removing a card and then restarting the computer. 2 If the problem persists, reinstall the card that you removed, remove a different card, and then restart the computer. 3 Repeat this process for each card. If the computer starts normally, troubleshoot the last card removed from the computer for resource conflicts (see “Resolving Software and Hardware Incompatibilities” in your <i>User’s Guide</i>). 4 If the problem persists, contact Dell.
 <p>A B C D</p>	Other failure has occurred.	<p>Ensure that the cables are properly connected from the hard drive, CD drive, and DVD drive to the system board.</p> <p>If the problem persists, contact Dell.</p>
 <p>A B C D</p>	The computer is in a normal operating condition after POST.	None.
<p>  = yellow  = green  = off </p>		

Frequently Asked Questions

How Do I...	Solution	Where to Find Additional Information
Set up my computer to use two monitors?	See “Monitor Connections” on page 14 for instructions on connecting two display monitors to the provided graphics card.	
Connect my monitor when the monitor cable connector doesn't seem to fit the connector on the back of my computer?	If your graphics card has a DVI connector but your monitor has a VGA connector, you need to use an adapter. An adapter should be included in the box.	Contact Dell Technical Support for more information.
Connect my speakers?	If you have a sound card installed, connect the speakers to the connectors on the card.	See the documentation that came with your speakers for more information.
Find the right connectors for my USB devices?	Your Dell Precision 360 computer has eight USB connectors (two on the front and six on the back).	See the front and back view graphics of your computer in your <i>User's Guide</i> . To locate your <i>User's Guide</i> , see “Finding Information for Your Computer” on page 5.
Locate information about the hardware and other technical specifications for my computer?	Your <i>User's Guide</i> has a specifications table that provides more detailed information about your computer and the hardware. To locate your <i>User's Guide</i> , see “Finding Information for Your Computer” on page 5.	Go to the Dell Support website and use one of the following support tools: read white papers on the latest technology or communicate with other Dell users at the Dell forum chat room.
Find documentation for my computer?	The following documentation is available for your computer: <ul style="list-style-type: none"> • <i>User's Guide</i> • <i>Setup and Quick Reference Guide</i> • <i>System Information Guide</i> • <i>System Information Label</i> • <i>Service Manual</i> To locate these documents, see “Finding Information for Your Computer” on page 5.	If you lose your documentation, it is available on the Dell Support website at support.dell.com .

Dell Precision™ Workstation 360

Opsætning og Quick Reference Guide

Modeller: DHM og WHM



www.dell.com | support.dell.com

Bemærk, bemærkning og forsigtig



BEMÆRK: BEMÆRK angiver, at der findes vigtige oplysninger, der kan være til hjælp, når du anvender computeren.



BEMÆRKNING: BEMÆRKNING angiver enten mulig risiko for beskadigelse af hardware eller tab af data, og fortæller hvordan du undgår problemet.



FORSIGTIG: FORSIGTIG angiver mulig risiko for ejendomsskade, personskade eller død.

Forkortelser og akronymer

For en komplet liste over forkortelser og akronymer, se “Ordliste” i *Brugervejledningen*.

Oplysningerne i dette dokument kan ændres uden varsel.

© 2003 Dell Computer Corporation. Alle rettigheder forbeholdes.

Enhver form for reproduktion uden skriftlig tilladelse fra Dell Computer Corporation er strengt forbudt.

Anvendte varemærker i denne tekst: *Dell*, *DELL* logoet og *Dell Precision* er varemærker tilhørende Dell Computer Corporation. *Microsoft*, *Windows*, og *Windows NT* er registrerede varemærker tilhørende Microsoft Corporation.

Andre varemærker og mærkenavne kan anvendes i dette dokument til at referere til enten de enheder, der gør krav på mærkerne eller til deres produkter. Dell Computer Corporation frasiger sig al ejerinteresse i andre virksomheders varemærker og navne.

Modeller: DHM og WHM

Februar 2003 P/N D0735 Rev. A00

Indholdsfortegnelse

Finde oplysninger til din computer	39
Klargøring af computeren	42
Skærmtilslutning	48
Afsluttet opsætning	50
Åbning af computerdækslet	51
Inde i computeren	53
Løsning af problemer	55
Løsning af software- og hardwareinkompatibilitetsproblemer	55
Anvendelse af systemgendannelse i Windows XP	56
Anvendelse af sidste kendte fungerende konfiguration i Windows 2000	58
Hvornår skal Dell-fejlfinding anvendes	58
Start af Dell-fejlfinding	59
Bip-koder	62
Fejlmeddelelser	63
Systemdioder	63
Fejlfindingsdioder	65
Ofte Stillede Spørgsmål	68

Finde oplysninger til din computer

Fra Dell fås følgende ressource- og supportværktøjer. Der leveres yderligere ressourcer med din computer.

Hvad søger du?

- Et fejlfindingsprogram til min computer
- Drivere til min computer
- Min *Brugervejledning*
- Dokumentationen til min enhed

Find det her

Cd'en Drivere og hjælpeprogrammer (også kendt som ResourceCD)



Dokumentationen og drivere er allerede installeret på din computer, når den leveres fra Dell. Du kan bruge cd'en til at geninstallere drivere, køre Dell-fejlfinding eller åbne dokumentationen.

Der kan være inkluderet Readme-filer på din cd med de nyeste opdateringer om tekniske ændringer på computeren eller med avanceret teknisk referencemateriale til erfarne brugere eller teknikere.

-
- Systemkortstik
 - Placering af systemkortkomponenter

Systeminformationsmærkat



eller



Placeret på indersiden af computerdækslet.

Hvad søger du?

- Oplysninger om garanti
- Oplysninger om sikkerhed

Find det her**Vejledningen Dell systemoplysninger**

- Sådan fjerner du og genmonterer dele
- Tekniske specifikationer
- Sådan konfigurerer du systemindstillinger
- Sådan anvender du fejlfinding og løser problemer

Ikonet Brugervejledning (Microsoft® Windows® 2000)

Dobbeltklik på ikonet **User's Guides** på dit skrivebord.

Windows XP Help and Support Center

- 1 Klik på knappen **Start** og klik på **Hjælp og support**.
- 2 Klik på **Bruger- og systemvejledninger** og klik på **Brugervejledninger**.

- Ekspres-servicekode og servicemærkat
- Windows licensmærkat

Ekspres-servicekode og produkt nøglemærkat

Disse mærkater findes på din computer.

- Nyeste drivere til min computer
- Svar til spørgsmål til teknisk service og support
- Onlinediskussioner med andre brugere og teknisk support
- Dokumentation til min computer inklusive din *servicemanual*

Dell's websted for support — support.dell.com

På Dell's websted for support finder du adskillige onlineværktøjer, herunder:

- Solutions (Løsninger) — Tip til fejlfinding, artikler fra teknikere og online-kurser
 - Community Forum (Fælles forum) — Online-diskussion med andre Dell-kunder
 - Upgrades (Opgraderinger) — Opgraderingsoplysninger om komponenter, som f.eks. hukommelse, harddisk og operativsystem
 - Customer Care (Kundepleje) — Kontaktoplysninger, ordrestatus, garanti og reparationsoplysninger
 - Downloads — Drivere, patches og softwareopdateringer
 - Reference — Computerdokumentation, produktspecifikationer og hvidbøger
-

Hvad søger du?	Find det her
<ul style="list-style-type: none"> • Historik for serviceopkaldsstatus og support • Vigtige tekniske emner for min computer • Ofte Stillede Spørgsmål • Fildownloads • Detaljer om min computerkonfiguration • Servicekontrakt for min computer 	<p>Websted for support til Dell Premier — premiersupport.dell.com</p> <p>Webstedet for support til Dell Premier er tilpasset til kunder fra firmaer, regering og uddannelsesinstitutioner. Det er ikke sikkert, at dette websted er tilgængeligt i alle regioner.</p>
<ul style="list-style-type: none"> • Sådan anvendes Windows XP • Dokumentation til min computer • Dokumentation til enheder (som f.eks. et modem) 	<p>Windows XP Help and Support Center</p> <ol style="list-style-type: none"> 1 Klik på knappen Start og klik på Hjælp og support. 2 Skriv et ord eller et udtryk, der beskriver dit problem og klik på pil-ikonet. 3 Klik på det emne, der beskriver dit problem. 4 Følg anvisningerne på skærmen.
<ul style="list-style-type: none"> • Sådan geninstalleres mit operativsystem 	<p>Cd med operativsystem</p>



eller

Når du har geninstalleret operativsystemet med geninstallerings-cd'en *Operativsystem*, skal du anvende cd'en *Drivere og hjælpeprogrammer* for at geninstallere drivere for de enheder, der fulgte med din computer. Produktnøglen til dit operativsystem findes på din computer.

Klargøring af computeren

 **FORSIGTIG:** Før du udfører nogen af procedureerne i dette afsnit, skal du læse og følge sikkerhedsanvisningerne i vejledningen *Systemoplysninger*.

 **BEMÆRKNING:** Hvis din computer har et udvidelseskort installeret (som f.eks. et netværkskort), skal du tilslutte det korrekte kable til dette kort, *ikke* til stikket på computerens bagpanel.

Du skal gennemføre alle trin for at opsætte computeren korrekt. Se de relevante figurer, der følger anvisningerne.

1 Tilslut tastaturet og musen.

 **BEMÆRKNING:** Forsøg ikke at anvende en PS/2-mus og en USB-mus samtidig.

2 Tilslut modemmet eller netværkskablet.

Indsæt netværkskablet, ikke telefonkablet, i netværksstikket. Hvis du har et valgfrit modem, skal du tilslutte telefonlinjen til modemmet.

 **BEMÆRKNING:** Tilslut ikke modemkablet til netværksadapteren. Spændingen fra telefonkommunikation kan beskadige netværksadapteren.

3 Tilslut skærmen.

Hold skærmkablet korrekt og sæt det i forsigtigt for ikke at bøje stikkets ben. Spænd fingermonteringskruerne på kabelstikkene.

 **BEMÆRK:** Nogle fladpanelskærme og grafikadapterkort understøtter Digital Visual Interface (DVI). Hvis din skærm og dit kort har DVI-stik, anbefaler Dell at du anvender DVI i stedet for VGA.

For at tilslutte en ekstra skærm kræves et grafikadapterkort til flere skærme. For at aktivere understøttelse af dual-skærme, skal begge skærme være tilsluttet, når computeren startes op. Se "Skærmtilslutning" på side 48 for yderligere oplysninger om tilslutning af to skærme.

4 Tilslut højttalerne.

5 Tilslut strømkablerne til computeren, skærmen og enhederne. Slut de andre ender af kablerne til stikkontakter i væggen.

6 Kontrollér, at spændingsvælgerkontakten er korrekt indstillet til det sted du befinder dig.

Din computer er udstyret med en eller et af følgende:

- En strømforsyning med konstant spænding — Computere med strømforsyning med fast spænding har ikke en spændingsvælgerkontakt på bagpanelet og kører kun med én spænding (se myndighedsmærkatet uden på computeren for dens driftsspænding).
- Et spændingskredsløb med automatisk registrering af spænding — Computere med et spændingskredsløb med automatisk registrering af spænding har ikke en spændingsvælgerkontakt på bagpanelet, men registrerer automatisk den korrekte driftsspænding.
- En manuel spændingsvælgerkontakt — Computere med en spændingsvælgerkontakt på bagpanelet skal manuelt indstilles til at køre med den korrekte driftsspænding.



BEMÆRKNING: For at undgå at beskadige en computer med en manuel spændingsvælgerkontakt, skal kontakten indstilles til den spænding der nærmest svarer til lysnetsspændingen der hvor du befinder dig. For Japan skal spændingsvælgerkontakten indstilles til indstillingen 115-V selvom lysnetsspændingen er i Japan er 100 V. Du skal også sikre dig, at din skærm og tilsluttede enheder kører med en elektronisk nominel spænding, der svarer til lysnetsspændingen der hvor du befinder dig.

- 7 Tryk på tænd-/slukknapperne for at tænde computeren og skærmene.







Se “Afsluttet opsætning” på side 50.

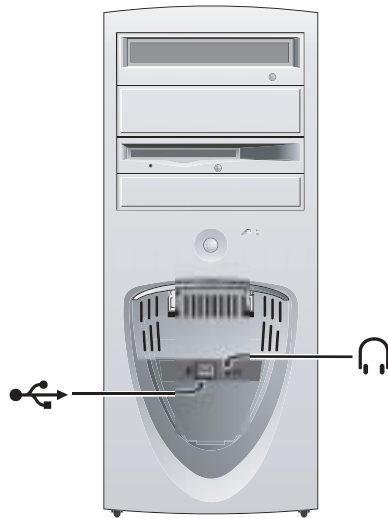

BEMÆRK: Før du installerer enheder eller software, der ikke fulgte med computeren, skal du læse dokumentationen til softwaren eller enheden, eller kontakte forhandleren for at sikre dig, at softwaren eller enheden er kompatibel med din computer og dit operativsystem.

Opsætning af minitower-computer — Uden udvidelseskort



	Tastatur
	Mus
	Højtalere
	Hovedtelefoner
	Netværk
	USB

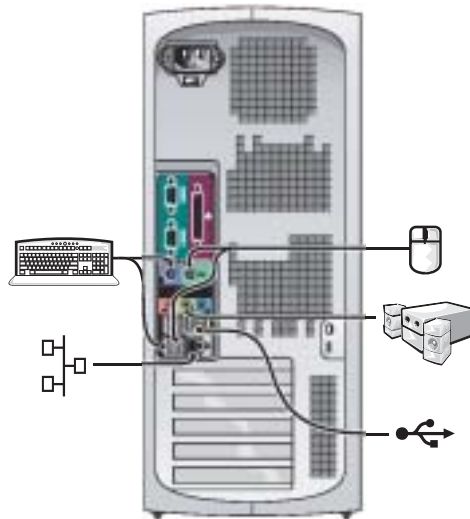

Opsætning af minitower-computer — Med udvidelseskort

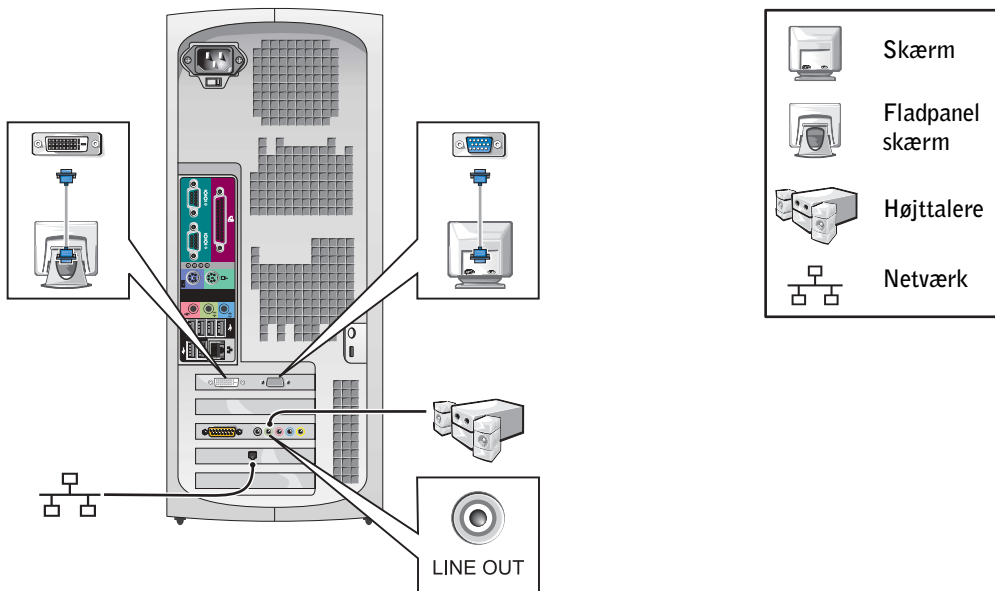

BEMÆRK: For yderligere oplysninger om opsætning af skærme med et specifikt grafikkort, se "Skærmtilslutning" på side 48.

Opsætning af desktop-computer — Uden udvidelseskort

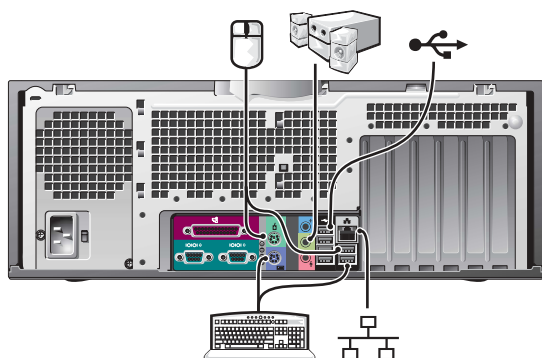
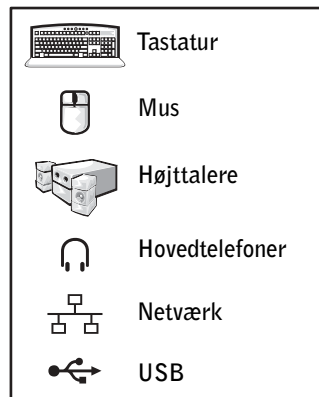
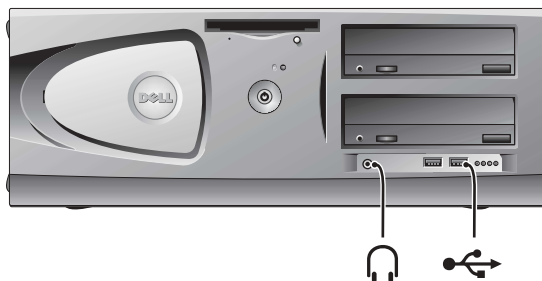

Opsætning af desktop-computer — Med udvidelseskort

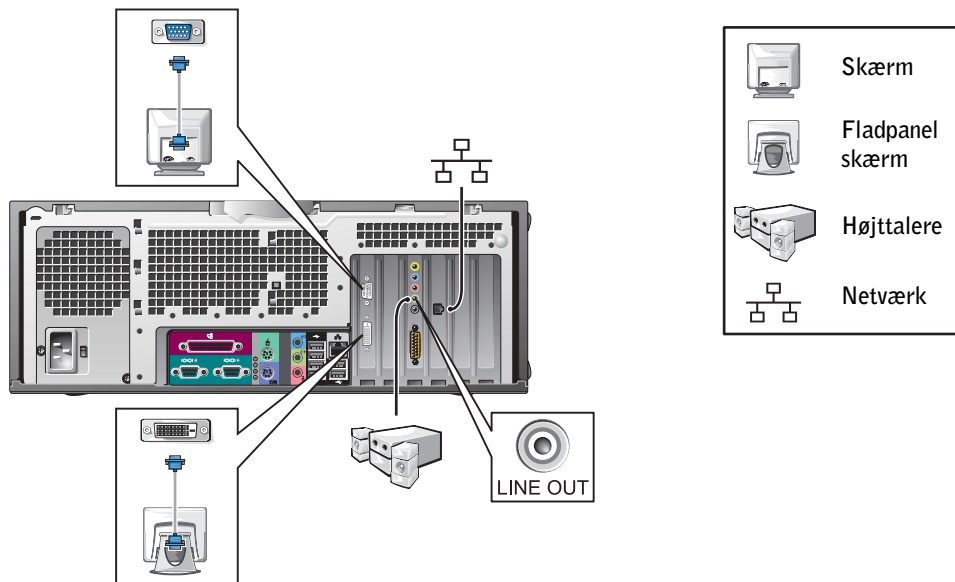

BEMÆRK: For yderligere oplysninger om opsætning af to skærme, se "Skærmtilslutning" på side 48.

Skærmtilslutning

For kort til dual-skærme med et enkelt stik

Y-kabeladapter til dual-VGA

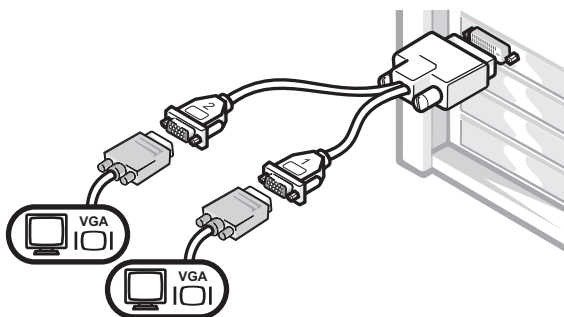

- Dette adapterkabel understøtter en eller to VGA-skærme. Kablet er farvekodet: Blå for den primære skærm og sort for en ekstra, sekundær skærm.

Y-kabeladapter til dual-DVI

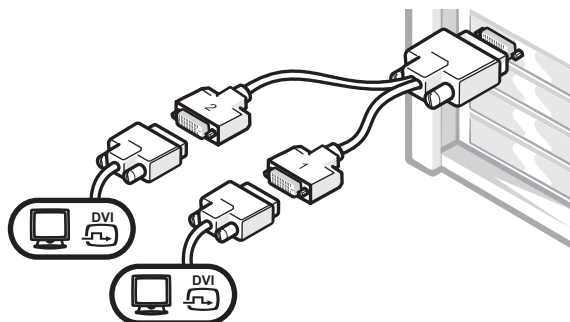

- Dette adapterkabel understøtter en eller to DVI-skærme. Kablet er farvekodet: Blå for den primære skærm og sort for en ekstra, sekundær skærm.



BEMÆRKNING: Den Y-kabeladapter, der fulgte med din computer kan kun anvendes med grafikkortet i din computer. Adapterkabler fra andre grafikkort bør ikke anvendes.

For kort til dual-skærme med et DVI-stik og et VGA-stik

Enkelt DVI/enkelt VGA

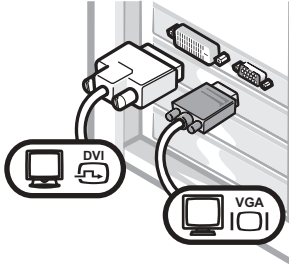

- Anvend det korrekte stik ved tilslutning til en eller to skærme.

Dual-VGA med VGA-adapter

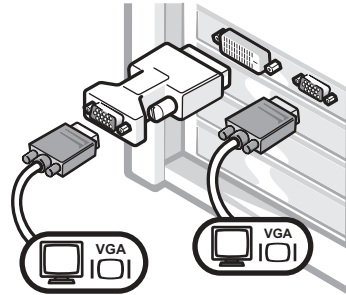

- Anvend VGA-adapteren, når du vil tilslutte to VGA-skærme.

For kort til dual-skærme med to DVI-stik

Dual-DVI

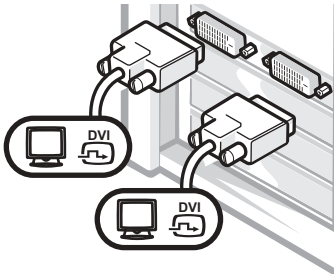

- Anvend DVI-stikkene ved tilslutning til en eller to DVI-skærme.

Dual-DVI med en VGA-adapter

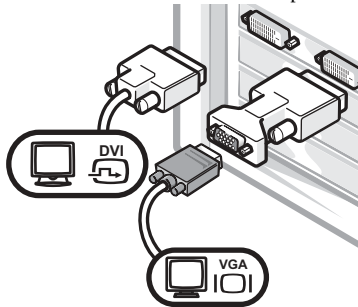

- Anvend VGA-adapteren ved tilslutning af en VGA-skærm til et DVI-stik.

Dual-DVI med to VGA-adaptore

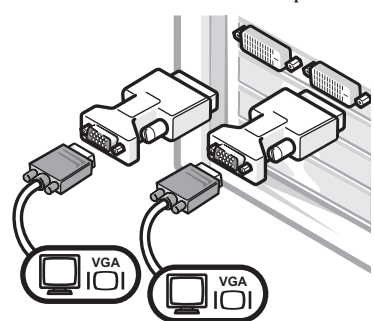

- Anvend to VGA-adaptore ved tilslutning af to VGA-skærme til DVI-stikkene.

Afsluttet opsætning

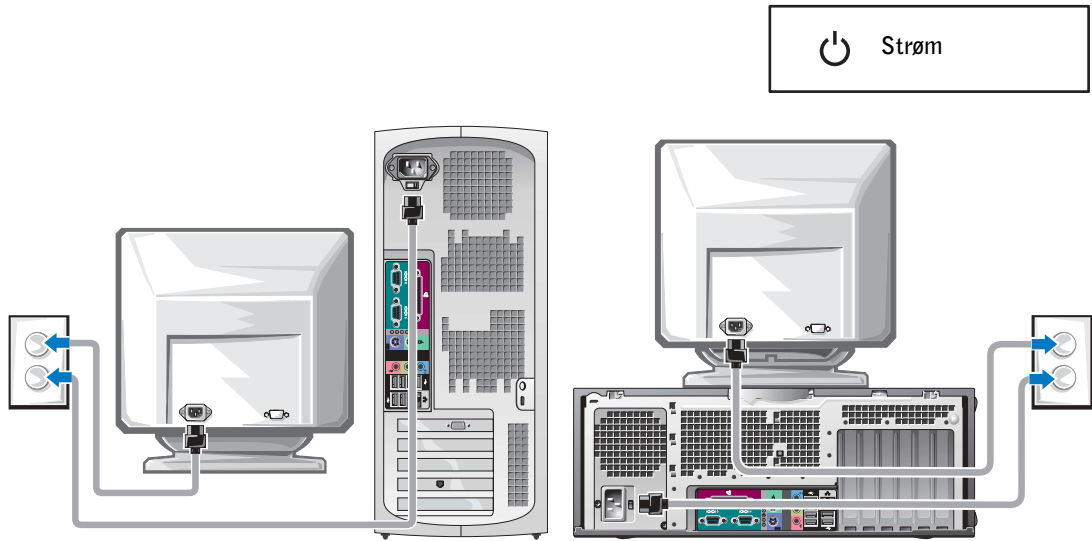

Microsoft Windows produktnøgle

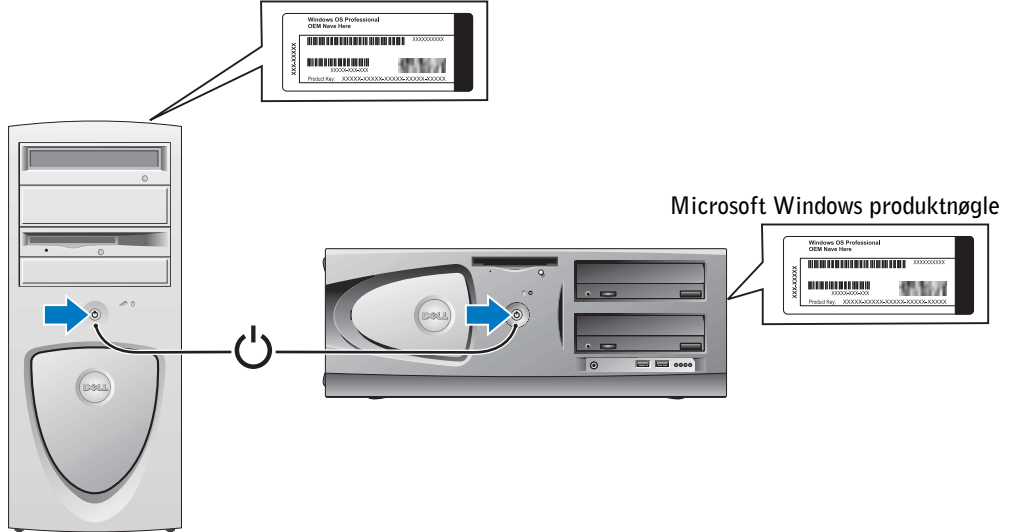

Åbning af computerdækslet

 **FORSIGTIG:** Før du udfører nogen af procedurerne i dette afsnit, skal du læse og følge sikkerhedsanvisningerne i vejledningen *Systemoplysninger*.

- 1 Luk computeren ned via menuen **Start**.
- 2 Kontrollér, at der er slukket for computeren og tilsluttede enheder. Hvis computeren og de tilsluttede enheder ikke slukkes automatisk, når du lukker computeren ned, skal du slukke for dem nu.

 **BEMÆRKNING:** For at frakoble et netværkskabel skal du først tage kablet ud af computeren og derefter tage det ud af netværksstikket i væggen.

- 3 Kobl alle telefon- eller telekommunikationslinjer fra computeren.
- 4 Kobl computeren og alle tilsluttede enheder fra stikkontakter, og tryk derefter på tænd-/slukknappen for at jorde systemkortet.
- 5 Hvis du har monteret en hængelås i hængelåsringen på bagpanelet, skal du fjerne den.

 **FORSIGTIG:** For at sikre dig imod elektriske stød skal du altid koble computeren fra stikkontakten, før du åbner dækslet.

- 6 Læg computeren på siden som vist i illustrationen.

 **BEMÆRKNING:** Kontrollér, at der er tilstrækkeligt plads til det åbne dæksel—mindst 30 cm plads på skrivebordet.

- 7 Åbn computerdækslet.
 - For minitower-computeren, tryk på knapperne i begge ender og løft dækslet.
 - For desktop-computeren, skyd frigørelsesknappen til dækslet mod strømforsyningen på computeren. Løft dækslet, og drej det mod fronten af computeren.

- 8 Før du berører noget inden i computeren, skal du jordforbinde dig selv ved at berøre en umalet metaloverflade, som f.eks. metallet bag på computeren.

Mens du arbejder, skal du med jævne mellemrum berøre en umalet metaloverflade på computeren for at aflade statisk elektricitet, som kan beskadige de indvendige komponenter.

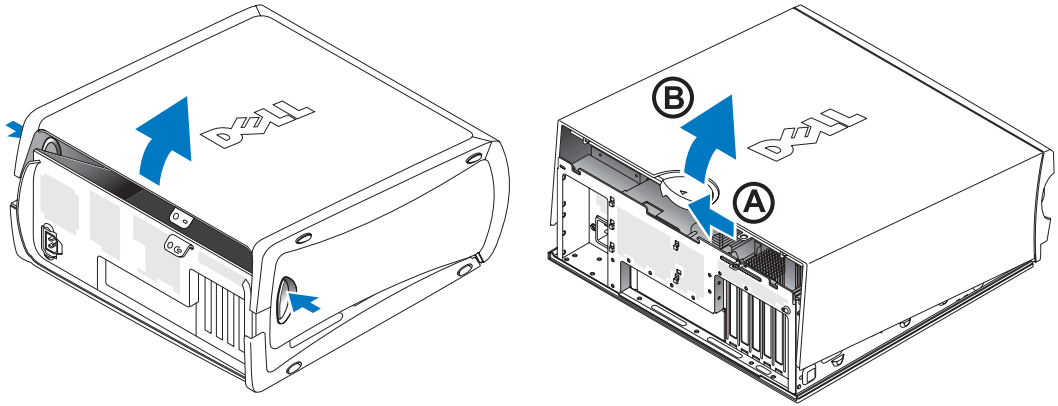

Inde i computeren

Minitower-computer

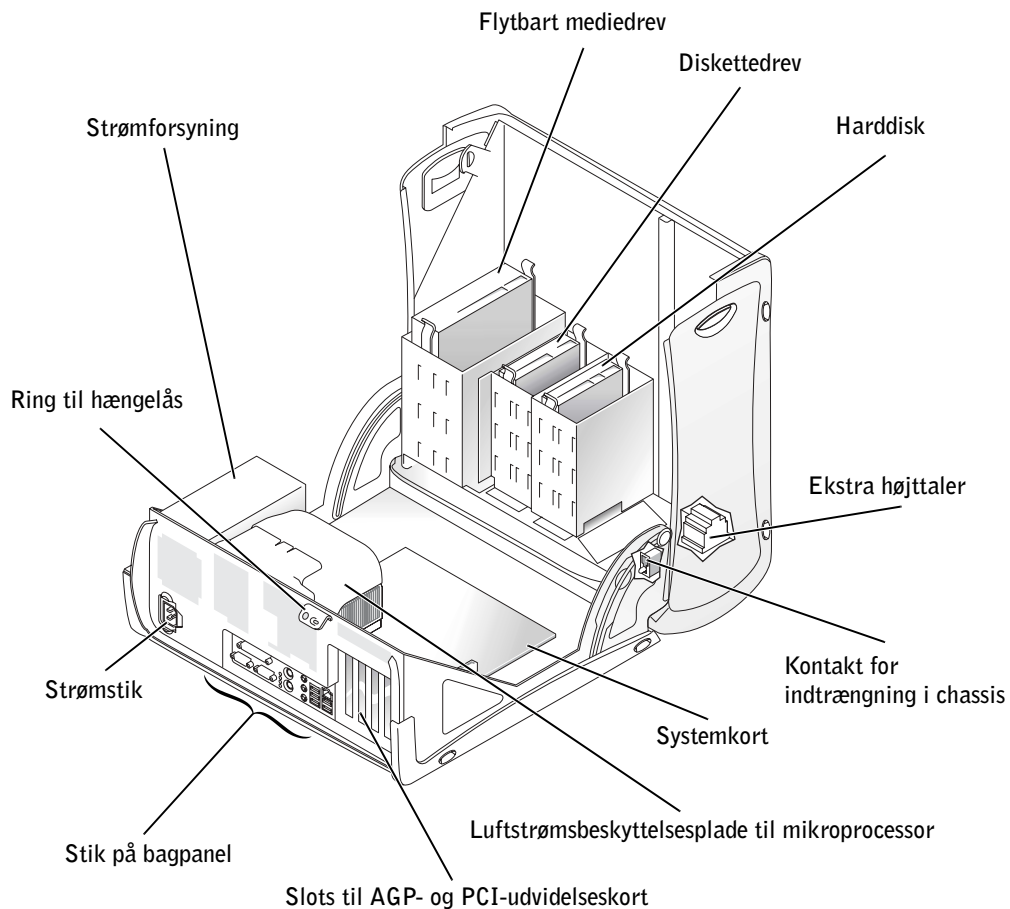

Desktop-computer

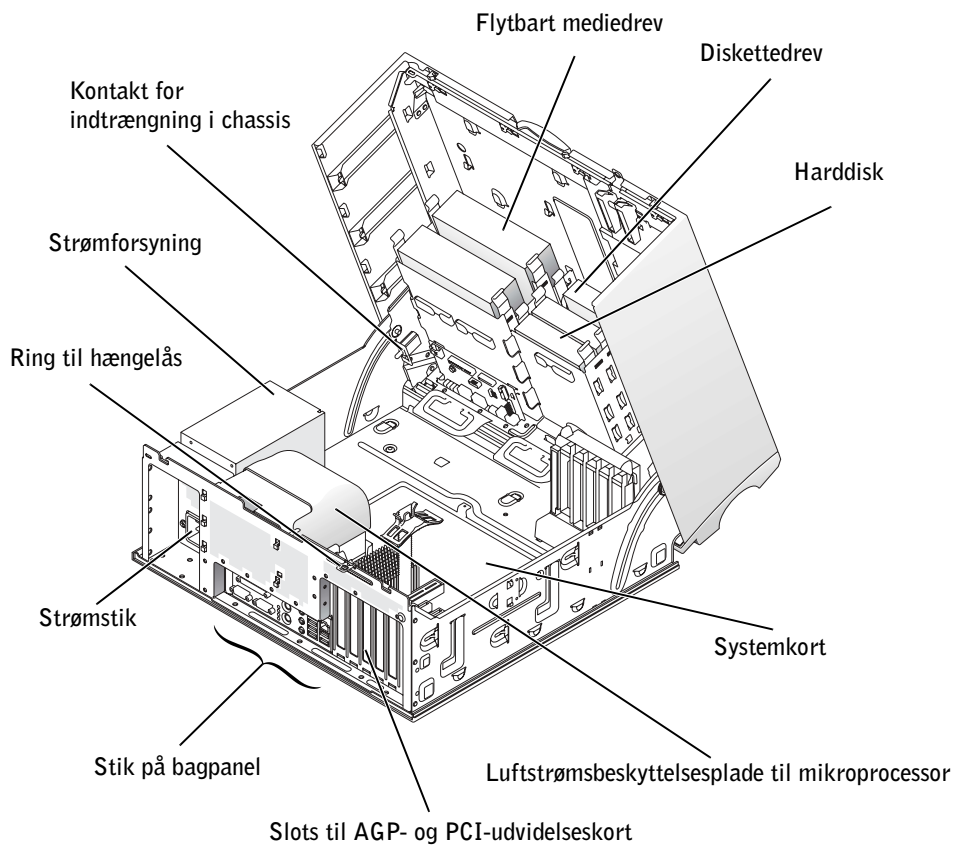

Løsning af problemer

Løsning af software- og hardwareinkompatibilitetsproblemer

Microsoft® Windows® XP

IRQ-konflikter i Windows XP forekommer hvis en enhed enten ikke findes under opsætning af operativsystemet eller hvis den findes, men ikke er korrekt konfigureret.

Sådan kontrolleres det om der er konflikter på en computer med Windows XP:

- 1 Klik på knappen **Start** og klik på **Kontrolpanel**.
- 2 Klik på **Ydelse og vedligeholdelse** og klik på **System**.
- 3 Klik på fanen **Hardware** og klik på **Enhedshåndtering**.
- 4 I listen i **Enhedshåndtering**, kontrollér for konflikter med andre enheder.
Konflikter angives ved et gult udråbstegn (!) ved siden af enheden med en konflikt eller et rødt x, hvis enheden er blevet deaktiveret.
- 5 Dobbeltklik på en konflikt for at få vist vinduet **Egenskaber**.
Hvis en IRQ-konflikt findes, rapporterer statusområdet **Enhed** i vinduet **Egenskaber** de kort eller enheder, der deler enhedens IRQ.
- 6 Løs konflikterne ved at rekonfigurere enhederne eller ved at fjerne dem fra **Enhedshåndtering**.

Sådan anvendes Windows XP Hardware Troubleshooter:

- 1 Klik på knappen **Start** og klik på **Hjælp og support**.
- 2 Skriv `hardware troubleshooter` i feltet **Søg**, og klik på pilen for at starte søgningen.
- 3 Klik på **Hardware Troubleshooter** i listen over **søgeresultater**.
- 4 I listen **Hardware Troubleshooter**, klik **I need to resolve a hardware conflict on my computer** (Jeg ønsker at løse en hardwarekonflikt på min computer), og klik derefter på **Next** (Næste).

Windows 2000

Sådan kontrolleres det om der er konflikter på en computer med Windows 2000:

- 1 Klik på knappen **Start**, peg på **Indstillinger**, og klik derefter på **Kontrolpanel**.
- 2 I vinduet **Kontrolpanel**, dobbeltklik på **System**.
- 3 Klik på fanen **Hardware**.
- 4 Klik **Enhedshåndtering**.
- 5 Klik **Vis** og klik **Ressourcer pr. forbindelse**.
- 6 Dobbeltklik **Interrupt request (IRQ)** for at få vist IRQ-tildelinger.

Konflikter angives ved et gult udråbstegn (!) ved siden af enheden med en konflikt eller et rødt x, hvis enheden er blevet deaktiveret.

- 7 Dobbeltklik på en konflikt for at få vist vinduet **Egenskaber**.
Hvis en IRQ-konflikt findes, rapporterer statusområdet **Enhed** i vinduet **Egenskaber** de kort eller enheder, der deler enhedens IRQ.
- 8 Løs konflikterne ved at rekonfigurere enhederne eller ved at fjerne dem fra **Enhedshåndtering**.

Sådan anvendes Windows 2000 Hardware Troubleshooter:

- 1 Klik på knappen **Start** og klik på **Hjælp**.
- 2 Klik **Troubleshooting and Maintenance** på fanen **Indhold**, klik **Windows 2000 troubleshooters**, og klik derefter **Hardware**.
- 3 I listen **Hardware Troubleshooter**, klik **I need to resolve a hardware conflict on my computer**, og klik derefter på **Next**.

Anvendelse af systemgendannelse i Windows XP

Operativsystemet Windows XP indeholder en systemgendannelsesfunktion, der gør det muligt at gendanne operativsystemet til en tidligere tilstand (uden at datafiler påvirkes), hvis ændringer i hardware, software eller andre systemindstillinger har medført, at computeren er i en ikke-ønskelig tilstand.



BEMÆRKNING: Tag regelmæssigt sikkerhedskopier af dine data. Systemgendannelse overvåger ikke dine datafiler eller gendanner dem.

Oprettelse af et gendannelsespunkt

- 1 Klik på knappen **Start** og klik på **Hjælp og support**.
- 2 Klik **Systemgendannelse**.
- 3 Følg anvisningerne på skærmen.

Gendannelse af computeren til en tidligere operativsystemtilstand



BEMÆRKNING: Før du gendanner en tidligere operativsystemtilstand, skal du gemme og lukke alle filer og lukke alle åbne programmer. Ændr ikke, åbn ikke eller slet ikke nogen filer eller programmer før gendannelsen er fuldført.

- 1 Klik på knappen **Start**, peg på **Alle programmer**→**Tilbehør**→**Systemværktøjer**, og klik derefter på **Systemgendannelse**.
- 2 Kontrollér, at **Gendan min computer til et tidligere tidspunkt** (Restore my computer to an earlier time) er markeret, og klik derefter på **Næste** (Next).
- 3 Klik på en kalenderdato som computeren skal gendannes op til.

Skærmen **Vælg et andet gendannelsespunkt** indeholder en kalender, der gør det muligt at se og vælge gendannelsespunkter. Alle kalenderdatoer med mulige gendannelsespunkter vises fed skrift.

- 4 Vælg et gendannelsespunkt og klik på **Næste**.

Hvis kalenderdatoen kun har et gendannelsespunkt, vælges dette punkt automatisk. Hvis der er to eller flere gendannelsespunkter, kan du vælge dét du foretrækker.

- 5 Klik på **Næste**.

Skærmen **Gendannelse fuldført** (Restoration Complete) vises, når systemgendannelse har indsamlet data. Derefter genstarter computeren automatisk.

- 6 Klik på **OK** når computeren er genstartet.

For at ændre gendannelsespunktet, kan du enten gentage trinnene med et andet gendannelsespunkt, eller du kan fortryde gendannelsen.

Anvendelse af sidste kendte fungerende konfiguration i Windows 2000

- 1 Genstart computeren og tryk på <F8> når meddelelsen *Please select the operating system to start* (Vælg operativsystem der skal startes) vises.
- 2 Fremhæv **Sidste kendte fungerende konfiguration** (Last Known Good Setting), tryk på <Enter>, tryk på <I>, og vælg operativsystem, når du bliver bedt om det.

Andre valgmuligheder til løsning af øvrige enheds- eller softwarekonflikter



BEMÆRKNING: Følgende processer sletter alle data på harddisken.

- Hvis de tidligere procedurer ikke virkede, kan du køre en lavniveau-formattering af harddisken.
Se installationsvejledningen til dit operativsystem for yderligere oplysninger.
- Følg installationsvejledningen og anvend operativsystem-cd'en for at geninstallere operativsystemet.

Hvornår skal Dell-fejlfinding anvendes

Hvis du har et problem med computeren, kan du udføre de checks, der er i "Løsning af problemer" i din *Brugervejledning* og køre Dell-fejlfinding, før du kontakter Dell for teknisk assistance. Ved at køre Dell-fejlfinding kan du muligvis løse problemet uden at kontakte Dell. Hvis du kontakter Dell, kan testresultaterne indeholde vigtige oplysninger for personalet hos Dell's service and support.

Med Dell-fejlfinding kan du:

- Udføre tests på en eller alle enheder.
- Vælge tests baseret på et symptom på et problem.
- Vælge hvor mange gange en test skal køres.
- Standse test hvis der findes en fejl.
- Få hjælp der beskriver de forskellige tests og enheder.
- Modtage statusmeddelelser der fortæller om testen er blevet gennemført korrekt.
- Modtage fejlmeddelelser, hvis der findes problemer.

Start af Dell-fejlfinding

Det anbefales, at du udskriver disse procedurer før du begynder.



BEMÆRKNING: Test kun din Dell™ computer med Dell-fejlfinding. Hvis programmet anvendes på andre computere, kan det medføre fejlmeddelelser.

Gå ind i systemopsætning, læs computerens konfigurationsoplysninger, og kontrollér at den enhed du vil teste vises i systemopsætning og er aktiv.

Start Dell-fejlfinding fra enten din harddisk eller fra cd'en *Drivere og hjælpeprogrammer* (også kendt som ResourceCD).

Start Dell-fejlfinding fra din harddisk

- 1 Luk ned og genstart computeren.
- 2 Når DELL™ logoet vises, skal du omgående trykke på <F12>.



BEMÆRK: Hvis der vises en meddelelse, der siger, at der ikke blev fundet nogen hjælpeprogramspartition for fejlfinding, skal du følge anvisningen om at køre Dell-fejlfinding fra cd'en *Drivere og hjælpeprogrammer*.

Hvis du venter for længe og Microsoft® Windows® logoet fremkommer, skal du fortsætte med at vente indtil du ser Windows skrivebordet. Luk derefter computeren ned via menuen **Start** og prøv igen.

- 3 Når listen over opstartsenheder vises, skal du fremhæve **Boot to Utility Partition** og trykke på <Enter>.
- 4 Når hovedmenuen i Dell-fejlfinding vises, skal du vælge den test du vil køre.

Start Dell-fejlfinding fra cd'en **Drivere og hjælpeprogrammer**

1 Isæt cd'en *Drivere og hjælpeprogrammer*.

2 Luk ned og genstart computeren.

Når DELL logoet vises, skal du omgående trykke på <F12>.

Hvis du venter for længe og Windows logoet fremkommer, skal du fortsætte med at vente indtil du ser Windows skrivebordet. Luk derefter computeren ned via menuen **Start** og prøv igen.



BEMÆRK: Denne funktion ændrer kun opstartsrekkefølgen én gang. Næste gang du starter op, starter computeren i henhold til de enheder, der er specificeret i systemopsætning.

3 Når listen over opstartsenheder vises, skal du fremhæve **IDE CD-ROM Device** og trykke på <Enter>.

4 Vælg **IDE CD-ROM Device** fra cd-opstartsmenuen.

5 Vælg **Boot from CD-ROM** fra den menu, der fremkommer.

6 Tast 1 for at starte menuen ResourceCD.

7 Tast 2 for at starte Dell-fejlfinding.

8 Vælg **Run the 32 Bit Dell Diagnostics** fra den nummererede liste. Hvis der er flere versioner på listen, skal du vælge den, der passer til din computer.

9 Når hovedmenuen i Dell-fejlfinding vises, skal du vælge den test du vil køre.

Hovedmenuen i Dell-fejlfinding

- 1 Når Dell-fejlfinding Diagnostics er indlæst og skærmen med **hovedmenuen** vises, skal du klikke på knappen for dit valg.

Valgmulighed	Funktion
Express Test	Udfører en hurtig test af enhederne. Denne test tager typisk 10 til 20 minutter og kræver ingen indgreb fra din side. Kør Express Test først for at øge chancen for at finde problemet hurtigt.
Extended Test	Udfører en grundig test af enhederne. Denne test tager mere end en time og kræver at du besvarer spørgsmål ind imellem.
Custom Test	Tester en specifik enhed. Du kan tilpasse de tests du vil køre.
Symptom Tree	Viser de mest almindelige symptomer og gør det muligt at vælge en test baseret på symptomet på det problem du har.

- 2 Hvis et problem findes under testen, vises en meddelelse med en fejlkode og en beskrivelse af problemet. Skriv fejlkoden og problembeskrivelsen ned, og følg anvisningerne på skærmen.

Hvis du ikke kan løse fejltilstanden, kan du kontakte Dell.



BEMÆRK: Servicemærkatet for din computer findes øverst i hver testskærm. Hvis du kontakter Dell, vil du blive spurgt efter dit servicemærkatnummer af det tekniske personale.

- 3** Hvis du kører en test fra **Custom Test** eller **Symptom Tree**, skal du klikke på den relevante fane beskrevet i følgende tabel for yderligere oplysninger.

Fane	Funktion
Results	Viser resultaterne af testen og fundne fejltilstande.
Errors	Viser fundne fejltilstande, fejlkoder og problembeskrivelsen.
Help	Beskriver testen og kan specificere eventuelle krav til kørsel af testen.
Configuration	Viser hardwarekonfigurationen for den valgte enhed. Dell-fejlfinding henter konfigurationsoplysninger fra alle enheder fra systemopsætning, hukommelse og forskellige interne tests, og viser oplysningerne i enhedslisten i venstre vindue på skærmen. Det er ikke sikkert at enhedslisten viser navnene på alle komponenterne, der er installeret på din computer eller alle de enheder, der er sluttet til din computer.
Parameters	Gør det muligt at tilpasse testen ved at ændre testindstillinger.

- 4** Når testene er gennemført testene, skal du fjerne cd'en hvis du kører Dell-fejlfinding fra cd'en *Drivere og hjælpeprogrammer*.
- 5** Luk testskærmen for at vende tilbage til skærmen for **hovedmenuen**. For at afslutte Dell-fejlfinding og genstarte computeren, luk skærmen for **hovedmenuen**.

Bip-koder

Din computer afgiver muligvis en række bip, der identificerer et problem. Én mulig serie (kode 1-3-1) består af et bip, tre hurtige bip, og derefter et bip. Denne serie fortæller dig, at der er et hukommelsesproblem i computeren.

Hvis du hører en bip-kode, skal du skrive den ned og slå den op under "Bip-koder" i *Brugervejledningen*.

Fejlmeddelelser



BEMÆRK: Hvis meddelelsen ikke findes på listen, kan du kigge i dokumentationen til enten operativsystemet eller det program, der kørte da meddelelsen forekom.

Hvis fejlen forekommer ved opstart, er det muligt at der vises en meddelelse på skærmen, der identificerer problemet. Se “Fejlmeddelelser” i *Brugervejledningen* for forslag til hvordan problemer løses.

Systemdioder



Din computer har en række dioder, der kan hjælpe dig med at analysere og løse problemer.



Lysdioden for strøm	Diode for harddisk	Beskrivelse af problem	Foreslået løsning
Konstant grøn	Anvendes ikke	Computeren er tændt og kører normalt.	Ingen handling er nødvendig.
Blinker grønt	Lyser ikke	Computeren er i pausetilstand (Microsoft® Windows® 2000 og Windows XP).	Tryk på tænd-/slukknappen, bevæg musen eller tryk på en tast på tastaturet for at vække computeren. Se “Tænd-/slukknop” i din <i>Brugervejledning</i> .
Blinker grønt flere gange og slukker derefter	Anvendes ikke	Der er opstået en konfigurationsfejl.	Kontrollér fejlfindingsdioder for at se om det specifikke problem er identificeret.
Konstant gul	Anvendes ikke	Dell-fejlfinding kører en test, eller en enhed på systemkortet er muligvis defekt eller ikke korrekt installeret.	Dell-fejlfinding kører, skal du lade testen køre færdig. Kontrollér fejlfindingsdioder for at se om det specifikke problem er identificeret. Se “Systemkortproblemer” i din <i>Brugervejledning</i> . Hvis computeren ikke starter op, skal du kontakte Dell for teknisk assistance.
Blinker gult	Lyser ikke	Der er opstået en strømforsynings- eller systemkortsfejl.	Kontrollér fejlfindingsdioder for at se om det specifikke problem er identificeret. Se “Strømproblemer” og “Systemkortproblemer” i din <i>Brugervejledning</i> .



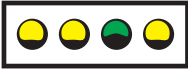
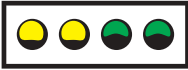



Lysdioden for strøm	Diode for harddisk	Beskrivelse af problem	Foreslået løsning
Blinker gult	Konstant grøn	Der er opstået en systemkort- eller VRM-fejl.	Kontrollér fejlfindingsdioder for at se om det specifikke problem er identificeret. Se “Systemkortproblemer” i din <i>Brugervejledning</i> .
Konstant grøn og en bip-kode under POST	Anvendes ikke	Der opstod et problem under udførelse af BIOS.	Se “Bip-koder” i din <i>Brugervejledning</i> . Kontrollér også fejlfindingsdioder for at se om det specifikke problem er identificeret.
Konstant grøn lysdiode for strøm og ingen bip-kode og ingen video under POST	Anvendes ikke	Skærmen eller grafikkortet er muligvis defekt eller ukorrekt installeret.	Kontrollér fejlfindingsdioder for at se om det specifikke problem er identificeret. Se “Video- og skærmproblemer” i din <i>Brugervejledning</i> .
Konstant grøn lysdiode for strøm og ingen bip-kode, men computeren låser under POST	Anvendes ikke	En integreret enhed på systemkortet er muligvis defekt.	Kontrollér fejlfindingsdioder for at se om det specifikke problem er identificeret. Hvis problemet ikke identificeres, skal du kontakte Dell for teknisk assistance.



Fejlfindingsdioder



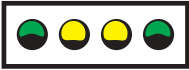

Til at hjælpe dig med at finde og løse problemer er din computer udstyret med fire dioder mærket "A", "B", "C", og "D". På minitower-computeren sidder fejlfindingsdioderne bag på, mens de sidder foran på desktop-computeren. Når computeren starter normalt op, blinker dioderne. Når computeren er startet op, lyser alle fire dioder grønt. Hvis computeren ikke starter korrekt op, identificerer den farve og rækkefølge dioderne lyser i problemet.

Diodemønster	Beskrivelse af problem	Foreslået løsning
 A B C D	Der er muligvis opstået en fejl i mikroprocessoren.	Geninstallér mikroprocessoren og genstart computeren. Se din <i>Brugervejledning</i> for oplysninger om hvordan du geninstallerer mikroprocessoren for din computer.
 A B C D	Hukommelsesmodulerne findes, men der er opstået hukommelsesfejl.	<ol style="list-style-type: none">1 Fjern og geninstaller alle hukommelsesmodulerne. Sørg for at alle stik tappene er låst. For optimal ydelse, installér DIMM-modulerne i par (1 og 2 og 3 og 4).2 Genstart computeren.
 A B C D	Der er muligvis opstået en fejl med udvidelseskortet.	<ol style="list-style-type: none">1 Find ud af om der er en konflikt ved at fjerne et kort (ikke videokortet) og derefter genstarte computeren.2 Hvis problemet fortsat findes, skal du geninstallere det kort du fjernede og i stedet fjerne et andet kort, og derefter genstarte computeren.3 Gentag denne proces for hvert kort. Hvis computeren starter normalt, skal du undersøge om der er ressourcekonflikter med det sidste kort du fjernede (se "Løsning af software- og hardwareincompatibilitetsproblemer" i din <i>Brugervejledning</i>).4 Hvis problemet fortsat findes, kontakt Dell.

-  = gul
-  = grøn
-  = slukket

Diodemønster	Beskrivelse af problem	Foreslået løsning
 A B C D	Der er muligvis opstået en fejl med grafikkortet.	<p>Geninstallér grafikkortet og genstart computeren.</p> <p>Hvis problemet fortsat findes, skal du installere et grafikkort, du ved virker, og genstarte computeren.</p> <p>Hvis problemet fortsat findes, kontakt Dell.</p>
 A B C D	Der er muligvis opstået en fejl med diskettedrevet eller harddisken.	Kontrollér, alle strøm- og data-kabelforbindelser, og genstart derefter computeren.
 A B C D	Der er muligvis opstået en USB-fejl.	Geninstallér alle USB-enheder, kontrollér kabelforbindelser, og genstart derefter computeren.
 A B C D	Hukommelsesmodulerne blev ikke fundet.	<p>1 Fjern og geninstallér alle hukommelsesmodulerne. Sørg for at alle stikappene er låst. For optimal ydelse, installér DIMM-modulerne i par (1 og 2 og 3 og 4).</p> <p>2 Genstart computeren.</p>
 A B C D	Der er opstået en fejl med systemkortet.	<p>Udfør procedurene, der er beskrevet i "Systemkortproblemer" i din <i>Brugervejledning</i>.</p> <p>Hvis problemet fortsat findes, kontakt Dell.</p>
 A B C D	Hukommelsesmodulerne findes, der er opstået en hukommelseskonfigurations- eller kompatibilitetsfejl.	<p>Kontrollér, at der ikke er specielle krav til hukommelsesmodulet/placeringen af hukommelseskonnektorer. Se "Hukommelse" i din <i>Brugervejledning</i>.</p> <p>Geninstallér hukommelsesmodulerne og genstart computeren.</p> <p>Hvis problemet fortsat findes, kontakt Dell.</p>

-  = gul
-  = grøn
-  = slukket

Diodemønster	Beskrivelse af problem	Foreslået løsning
 <p>A B C D</p>	Der er muligvis opstået en systemkortressourcefejl og/eller en hardwarefejl.	<p>Udfør proceduren i “Systemkortproblemer” og se “Løsning af software- og hardwareinkompatibilitetsproblemer” i din <i>Brugervejledning</i>.</p> <p>Hvis problemet fortsat findes, kontakt Dell.</p>
 <p>A B C D</p>	Der er muligvis opstået en fejl med udvidelseskortet.	<ol style="list-style-type: none"> 1 Find ud af om der er en konflikt ved at fjerne et kort og derefter genstarte computeren. 2 Hvis problemet fortsat findes, skal du geninstallere det kort du fjernede og i stedet fjerne et andet kort, og derefter genstarte computer. 3 Gentag denne proces for hvert kort. Hvis computeren starter normalt, skal du undersøge om der er ressourcekonflikter med det sidste kort du fjernede (se “Løsning af software- og hardwareinkompatibilitetsproblemer” i din <i>Brugervejledning</i>). 4 Hvis problemet fortsat findes, kontaktDell.
 <p>A B C D</p>	Der er opstået en anden fejl.	<p>Kontrollér, at kablerne er korrekt tilsluttet fra harddisken, cd-drevet og DVD-drevet til systemkortet.</p> <p>Hvis problemet fortsat findes, kontaktDell.</p>
 <p>A B C D</p>	Computeren kører normalt efter POST.	Ingen.
<p>● = gul</p> <p>● = grøn</p> <p>○ = slukket</p>		

Ofte Stillede Spørgsmål

Hvordan gør jeg følgende...	Løsning	Hvor finder jeg yderligere oplysninger
Opsætter min computer til at anvende to skærme?	Se "Skærmtilslutning" på side 48 for anvisninger om tilslutning af to skærme til det leverede grafikkort.	
Tilslutter skærmen når skærnkabelstikket ikke passer med stikket bag på min computer?	Hvis dit grafikkort har et DVI-stik, men din skærm har et VGA-stik, skal du anvende en adapter. Der leveres en adapter med i kassen.	Kontakt Dell Teknisk support for yderligere oplysninger.
Tilslutter mine højttalere?	Hvis der er installeret et lydkort, skal du tilslutte højttalerne til kortet.	Se dokumentationen, der fulgte med højttalerne for yderligere oplysninger.
Finder de rigtige stik til mine USB-enheder?	Din Dell Precision 360-computer har otte USB-stik (to foran og seks bagpå).	Se billederne af computerens forside og bagside i din <i>Brugervejledning</i> . For at finde din <i>Brugervejledning</i> , se "Finde oplysninger til din computer" på side 39.
Finder oplysninger om hardware og andre tekniske specifikationer for min computer?	Din <i>Brugervejledning</i> indeholder en tabel med detaljerede specifikationer for din computer og dens hardware. For at finde din <i>Brugervejledning</i> , se "Finde oplysninger til din computer" på side 39.	Besøg Dell's websted for support og benyt dig af et af følgende supportværktøjer: læs hvidbøger om den nyeste teknologi eller snak med andre Dell-brugere i Dell's chatrum.
Finder dokumentationen til min computer?	Følgende dokumentation er tilgængelig for din computer: <ul style="list-style-type: none"> • <i>Brugervejledning</i> • <i>Opsætning og Quick Reference Guide</i> • <i>Vejledningen Systemoplysninger</i> • <i>Systeminformationsmærkat</i> • <i>Servicemanual</i> For at finde disse dokumenter, se "Finde oplysninger til din computer" på side 39.	Hvis du mister dokumentationen, er den tilgængelig på Dell's websted for support på support.dell.com .

Dell Precision™ Workstation 360

Installationshandbok och lathund

Modeller: DHM och WHM



www.dell.com | support.dell.com

Obs, anmärkningar och varningar



OBS! OBS! pekar på viktig information som kan hjälpa dig att få ut mer av din dator.



ANMÄRKNING! En ANMÄRKNING anger antingen risk för skada på maskinvara eller förlust av data och förklarar hur du kan undvika problemet.



VARNING! En **VARNING** anger en risk för egendomsskador, personskador eller dödsfall.

Förkortningar och akronymer

En fullständig lista över förkortningar och akronymer finns i “Glossary” (Ordlista) i *User's Guide* (Användarhandboken).

Information i detta dokument kan ändras utan föregående meddelande.

© 2003 Dell Computer Corporation. Med ensamrätt.

All reproduktion utan skriftligt tillstånd från Dell Computer Corporation är strängt förbjuden.

Varumärken som förekommer i dokumentet: *Dell*, *DELL*-logotypen och *Dell Precision* är varumärken som tillhör Dell Computer Corporation; *Microsoft*, *Windows* och *Windows NT* är registrerade varumärken som tillhör Microsoft Corporation.

Andra varumärken och varunamn kan förekomma i dokumentet och hänvisar då antingen till respektive ägares märken och märkesnamn eller produkter. Dell Computer Corporation fransäger sig allt ägarintresse i varumärken och varunamn utöver sina egna.

Modeller: DHM och WHM

Februari 2003 P/N D0735 Rev. A00

Innehåll

Hitta information för datorn	73
Ställa in datorn	76
Bildskärmsanslutningar	82
Slutför installation	84
Öppna datorns kåpa	85
Inuti datorn	87
Åtgärda fel	89
Åtgärda inkompatibilitet mellan program- och maskinvara	89
Använda systemåterställning i Windows XP	91
Använda den senaste fungerande konfigurationen i Windows 2000	92
Använda Dell Diagnostik	92
Starta Dell Diagnostik	93
Ljudsignalskoder	96
Felmeddelanden	97
Systemlampor	97
Diagnostiklampor	99
Vanliga frågor	102

Hitta information för datorn

Dell tillhandahåller följande resurs- och supportverktyg. Ytterligare resurser kan levereras med datorn.

Vad letar du efter?

- Ett diagnostiskt program för datorn
- Drivrutiner till datorn
- *Användarhandboken*
- Dokumentation till enheten

Du hittar det här

CD med drivrutiner och hjälpprogram (kallas även ResourceCD)



Dokumentation och drivrutiner installeras alltid på datorn när den levereras från Dell. Du kan använda CD:n för att installera om drivrutinerna, köra Dell Diagnostik eller få åtkomst till dokumentationen.

Viktiga-filer kan inkluderas på CD:n med sista minuten-uppdateringar om tekniska ändringar i datorn eller avancerat tekniskt referensmaterial för erfarna användare eller tekniker.

-
- Systemkortskontakter
 - Plats för systemkortskomponenter

Systeminformationsetikett



eller



Finns på insidan av datorns hölje.

Vad letar du efter?

- Garantiinformation
- Säkerhetsinformation

Du hittar det här**Dell Systeminformationshandbok**

- Ta bort och byta ut delar
- Tekniska specifikationer
- Konfigurera systeminställningar
- Felsöka och lösa problem

Ikonen för användarhandbok (Microsoft® Windows® 2000)

Dubbelklicka på ikonen för användarhandbok på skrivbordet

Hjälp- och supportcenter för Windows XP

- 1 Klicka på **Start** och klicka på **Hjälp och support**.
- 2 Klicka på **User's and system guides** (Användar- och systemhandböcker) och klicka på **User's guides** (Användarhandböcker).

- Expresskod och servicenummer
- Etikett för Windows-licens

Expresskod och produktnyckletikett

Dessa etiketter finns på datorn.

- De senaste drivrutinerna till datorn
- Svar på frågor om teknisk service och support
- Onlinediskussioner med andra användare och teknisk support
- Dokumentation till datorn inklusive *servicehandboken*

Dell:s webbplats för support — support.dell.com

På Dell:s webbplats för support finns flera onlineverktyg däribland:

- Solutions (Lösningar) — Tips för felsökning, artiklar från tekniker och onlinekurser
- Community Forum (Kontakta oss) — Onlinediskussion med andra Dell-kunder
- Upgrades (Uppgraderingar) — Uppgraderingsinformation för komponenter som minnen, hårddiskar och operativsystem
- Customer Care (Kundtjänst) — Kontaktinformation, orderstatus, garanti och reparationsinformation
- Downloads (Nerladdningsfiler) — Drivrutiner, korrigeringar och programuppdateringar
- Reference (Referens) — Datordokumentation, produktspecifikationer och vitböcker

Vad letar du efter?

- Status på servicesamtal och supporthistorik
- Viktiga tekniska frågor för datorn
- Vanliga frågor
- Filhämtningar
- Detaljer om datorns konfiguration
- Servicekontrakt för datorn

- Använda Windows XP
- Dokumentation till datorn
- Dokumentation för enheter (t ex ett modem)

- Installera om operativsystemet

Du hittar det här

Webbplatsen Dell Premier Support — premiersupport.dell.com

Webbplatsen Dell Premier Support är anpassad för företagskunder och kunder inom området myndigheter och utbildning. Denna webbplats kanske inte är tillgängliga i alla regioner.

Hjälp- och supportcenter för Windows XP

- 1** Klicka på **Start** och sedan på **Hjälp och support**.
- 2** Skriv ett ord eller en fras som beskriver felet och klicka på pilikonen.
- 3** Klicka på det ämne som beskriver felet.
- 4** Följ instruktionerna på skärmen.

CD:n med operativsystemet



eller



När du har installerat om operativsystemet med CD:n *Operating System Reinstallation* använder du CD:n *Drivers and Utilities* för att installera om drivrutinerna för enheterna som medföljde datorn.

Produktnyckeln för operativsystemet finns på datorn.

Ställa in datorn

 **VARNING!** Innan du utför någon av procedurerna i det här avsnittet följer du säkerhetsinstruktionerna i *Systeminformationshandbok*.

 **ANMÄRKNING!** Om ett expansionskort är installerat på datorn (t ex ett nätverkskort) ansluter du lämplig kabel till kortet, *inte* till kontakten på datorns bakpanel.

Du måste slutföra alla stegen för att ställa in datorn korrekt. Se i de bilder som följer instruktionerna.

1 Anslut tangentbordet och musen.

 **ANMÄRKNING!** Försök inte att använda en PS/2-mus och en USB-mus samtidigt.

2 Anslut modemmet eller nätverkskabeln.

Sätt i nätverkskabeln, inte telefonlinjen, i nätverkskontakten. Om du har ett extra modem ansluter du telefonlinjen till modemmet.

 **ANMÄRKNING!** Anslut inte en modemkabel till nätverksadaptern. Spänning från telefonkommunikation kan orsaka skada på nätverksadaptern.

3 Anslut bildskärmen.

Justera och för försiktigt in bildskärmskabeln för att undvika att böja kontaktstiften. Spänn åt vingskruvarna på kabelkontakterna.

 **OBS!** En del platta bildskärmar och grafikkort stöder Digital Visual Interface (DVI). Om bildskärmen och kortet har DVI-kontakter rekommenderar Dell att du använder DVI i stället för VGA.

En andra bildskärm är valfritt och kräver ett grafikadapterkort för flera bildskärmar. Båda bildskärmarna måste vara anslutna när datorn startar för att stödet för en andra bildskärm ska aktiveras. Mer information om hur du ansluter två bildskärmar finns i "Bildskärmsanslutningar" på sidan 82.

4 Anslut högtalarna.

5 Anslut strömkablarna till datorn, bildskärmen och enheterna och sätt i den andra änden av strömkablarna i eluttaget.

6 Kontrollera att spänningsomkopplaren är satt korrekt för den plats du befinner dig på.

Datorn är utrustad med något av följande:

- Strömförsörjning med fast spänning — Datorer med strömförsörjning med fast spänning har inte en spänningsomkopplare på bakpanelen och körs bara på en spänning (driftspänningen står bland regleringsbeteckningarna på datorns utsida).
- En självavkännande spänningskrets — Datorer med en självavkännande spänningskrets har inte en spänningsomkopplare på bakpanelen och korrekt driftspänning upptäcks automatiskt.
- En manuell spänningsomkopplare — Datorer med en spänningsomkopplare på bakpanelen måste manuellt ställas in så att de drivs med rätt spänningstal.



ANMÄRKNING! Du undviker att skada en dator som har en manuell spänningsomkopplare genom att ställa in omkopplaren för spänningen så att den mest matchar den nätström som finns där du befinner dig. För Japan måste spänningsomkopplaren ställas in till 115-V-positionen även om nätströmmen i Japan är 100 V. Se även till att bildskärmen och anslutna enheter är elektriskt klassificerade för att fungera med den nätström som finns där du befinner dig.

7 Sätt på datorns och bildskärmens strömbrytare.







Se “Slutför installation” på sidan 84.

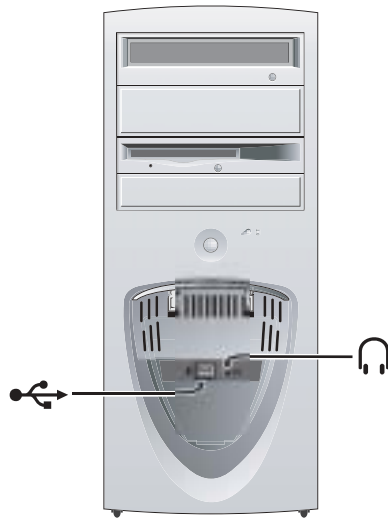

OBS! Innan du installerar enheter eller programvara som inte levererades med datorn bör du läsa dokumentationen som medföljde programvaran eller enheten, eller kontakta försäljaren för att kontrollera att programvaran eller enheten är kompatibel med datorn och operativsystemet.

Installation av minitorn — Utan expansionskort



	Tangentbord
	Mus
	Högtalare
	Hörlurar
	Nätverk
	USB

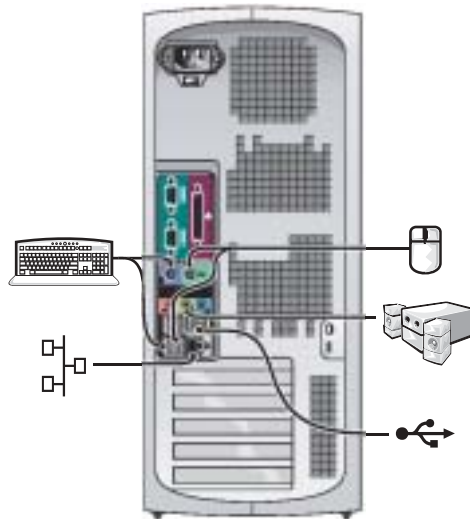

Installation av minitorn — Med expansionskort

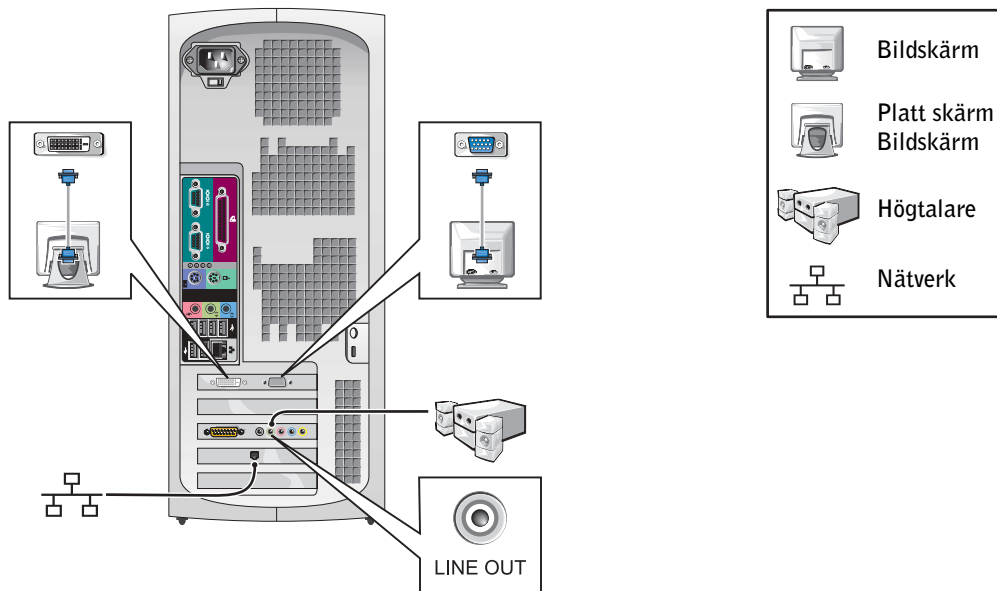

OBS! Mer information om hur du ställer in bildskärmar med ett specifikt grafikkort finns i "Bildskärmsanslutningar" på sidan 82.

Installation av skrivbord — Utan expansionskort

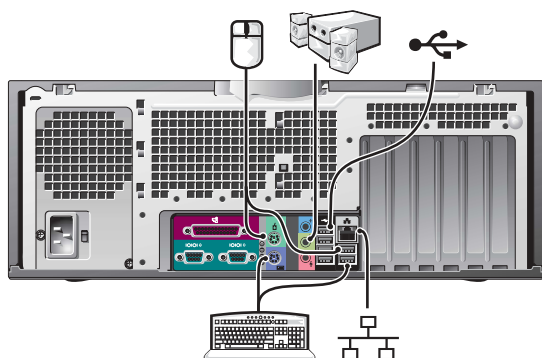
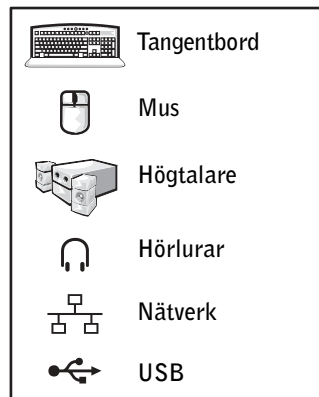
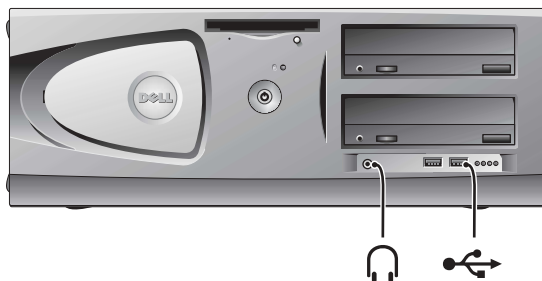

Installation av skrivbord — Med expansionskort

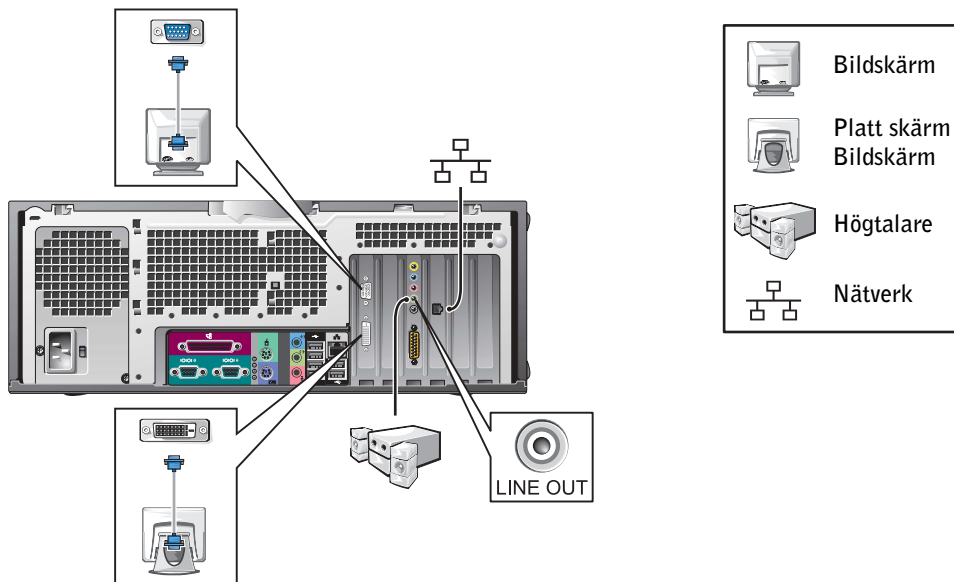

OBS! Mer information om hur du ställer in två bildskärmar finns i "Bildskärmsanslutningar" på sidan 82.

Bildskärmsanslutningar

För kort med möjlighet att ansluta dubbla bildskärmar med en enda kontakt

Y-kabeladapter för dubbel VGA

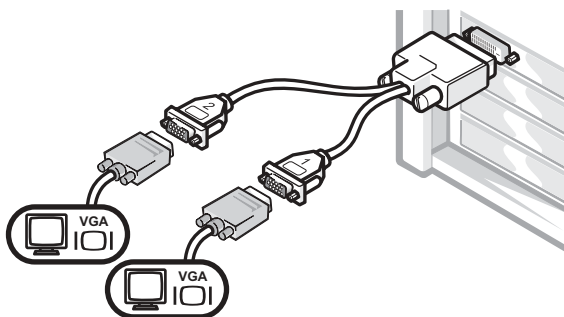

- Denna adapterkabel stöder en eller två VGA-bildskärmar. Kabeln är färgkodad: Blå för primär bildskärm och svart för en extra sekundär bildskärm.

Y-kabeladapter för dubbel DVI

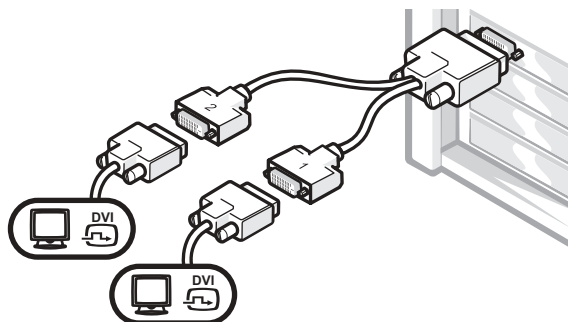

- Denna adapterkabel stöder en eller två DVI-bildskärmar. Kabeln är färgkodad: Blå för primär bildskärm och svart för en extra sekundär bildskärm.



ANMÄRKNING! Y-kabeladaptern som medföljer datorn är unik för grafikkortet i datorn. Adapterkablar från andra grafikkort ska inte användas.

För kort med möjlighet att ansluta dubbla bildskärmar med 1 DVI- och 1 VGA-kontakt

Enkel DVI/Enkel VGA

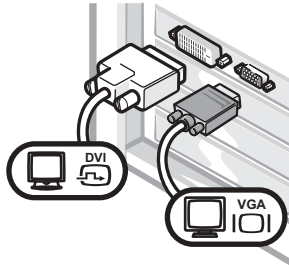

- Använd lämplig kontakt när du ansluter till en eller flera bildskärmar.

Dubbel VGA med VGA-adapter

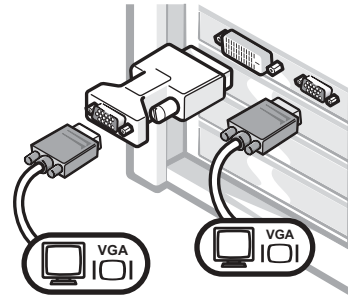

- Använd VGA-adaptern när du vill ansluta till två VGA-bildskärmar.

För kort med möjlighet att ansluta dubbla bildskärmar med 2 DVI-kontakter

Dubbel DVI

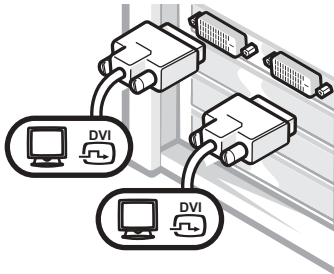

- Använd DVI-kontakterna för att ansluta till en eller flera DVI-bildskärmar.

Dubbel DVI med en VGA-adapter

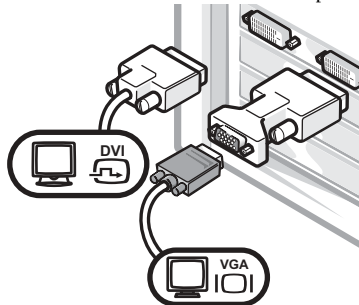

- Använd VGA-adaptern för att ansluta en VGA-bildskärm till en DVI-kontakt.

Dubbel DVI med två VGA-adaptrar

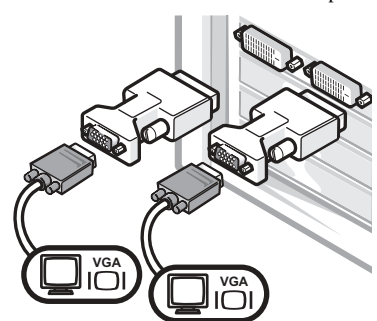

- Använd två VGA-adaptrar för att ansluta två VGA-bildskärmar till DVI-kontakterna.

Slutför installation

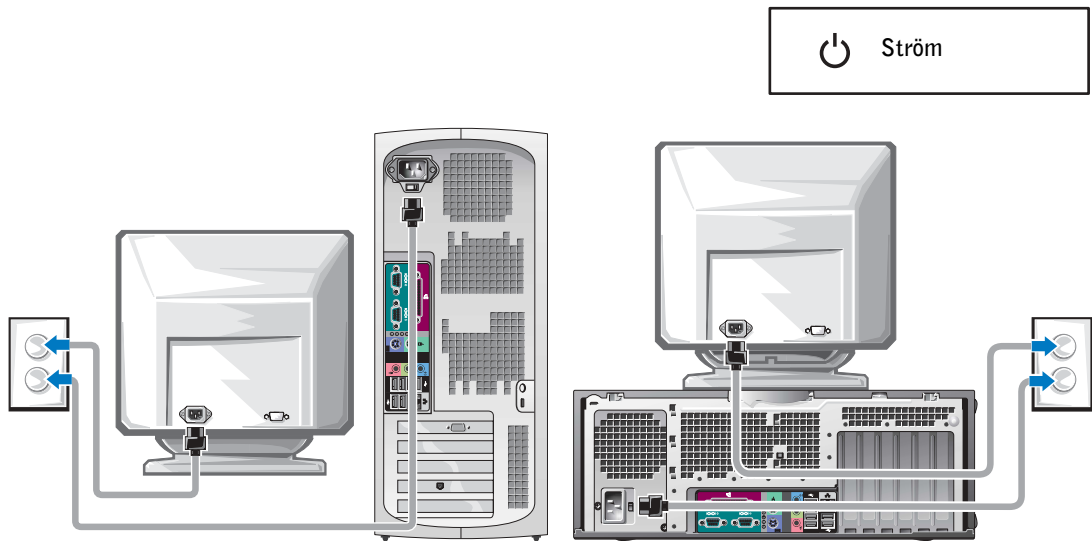

Microsoft Windows Produktnyckel

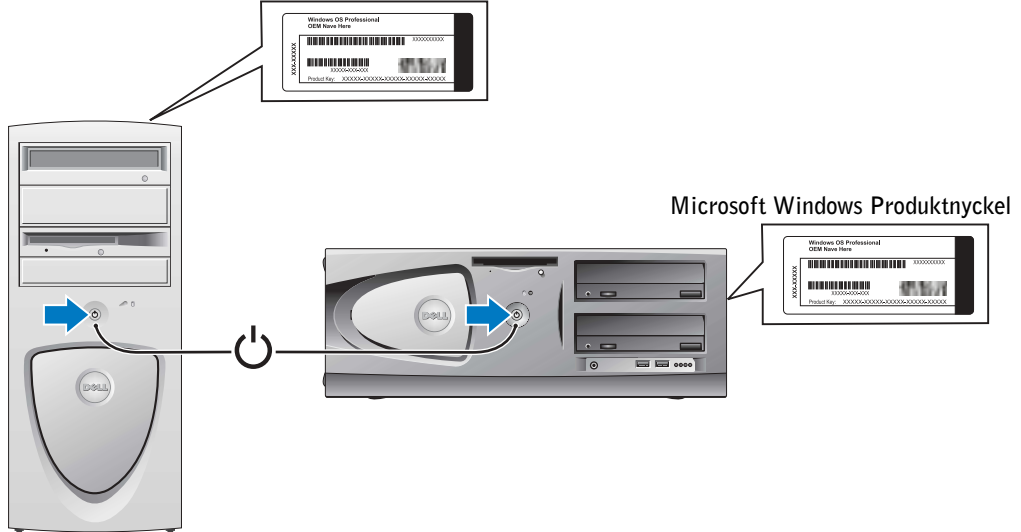

Öppna datorns kåpa

 **VARNING!** Innan du utför någon av procedurerna i det här avsnittet följer du säkerhetsinstruktionerna i *Systeminformationshandbok*.

- 1 Stäng av datorn via Start-menyn.
- 2 Kontrollera att datorn och anslutna enheter har stängts av. Om datorn och de anslutna enheterna inte automatiskt stängdes av när du stängde av datorn, stänger du av dem nu.

 **ANMÄRKNING!** Du tar ut en nätverkskabel genom att först ta ut den från datorn och sedan på nätverksjacket i väggen.

- 3 Koppla bort telefon- eller telekommunikationslinjer från datorn.
- 4 Koppla bort datorn och alla anslutna enheter från eluttaget och jorda sedan systemkortet genom att slå på strömbrytaren.
- 5 Om du har satt i ett hänglås i hänglåsringen på bakpanelen tar du bort hänglåset.

 **VARNING!** Du undviker elektriska stötar genom att alltid koppla bort datorn från eluttaget innan du öppnar kåpan.

- 6 Lägg datorn på sidan enligt bilden

 **ANMÄRKNING!** Kontrollera att det finns tillräckligt med utrymme för en öppen kåpa—minst 30 cm utrymme på skrivbordet.

- 7 Öppna datorns kåpa.
 - I minitornet trycker du på knapparna på båda sidorna och lyfter sedan upp kåpan.
 - I skrivbordsvarianten för du frigöringsspärren för kåpan mot strömförsörjningen till datorn. Lyft kåpan och sväng den mot datorns framsida.

- 8 Jorda dig genom att röra vid en omålad metallyta på datorn t ex metallen på datorns baksida, innan du rör vid något inuti datorn.

Medan du arbetar bör du regelbundet röra vid en omålad metallyta på datorn för att lösa upp eventuell statisk elektricitet som kan skada interna komponenter.

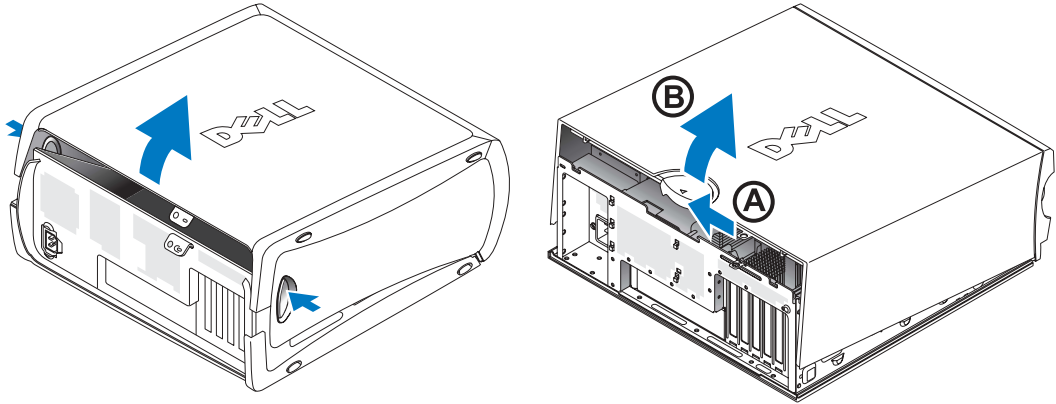

Inuti datorn

Minitorndator

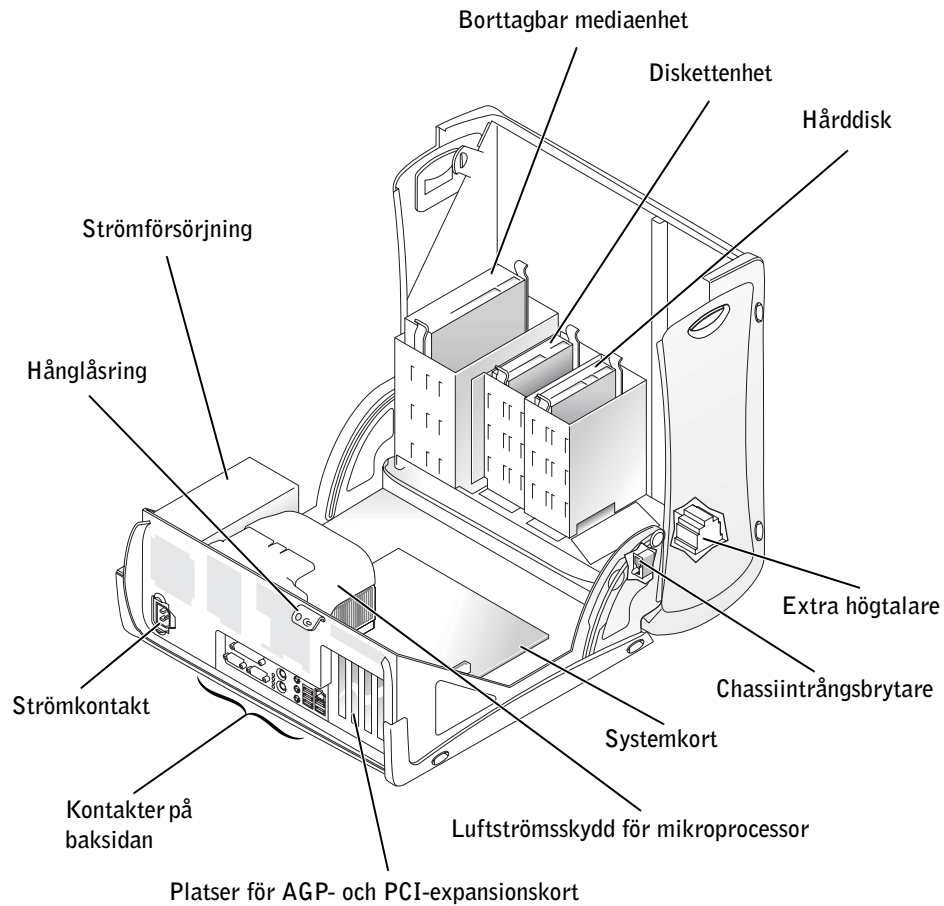

Skrivbordsdator

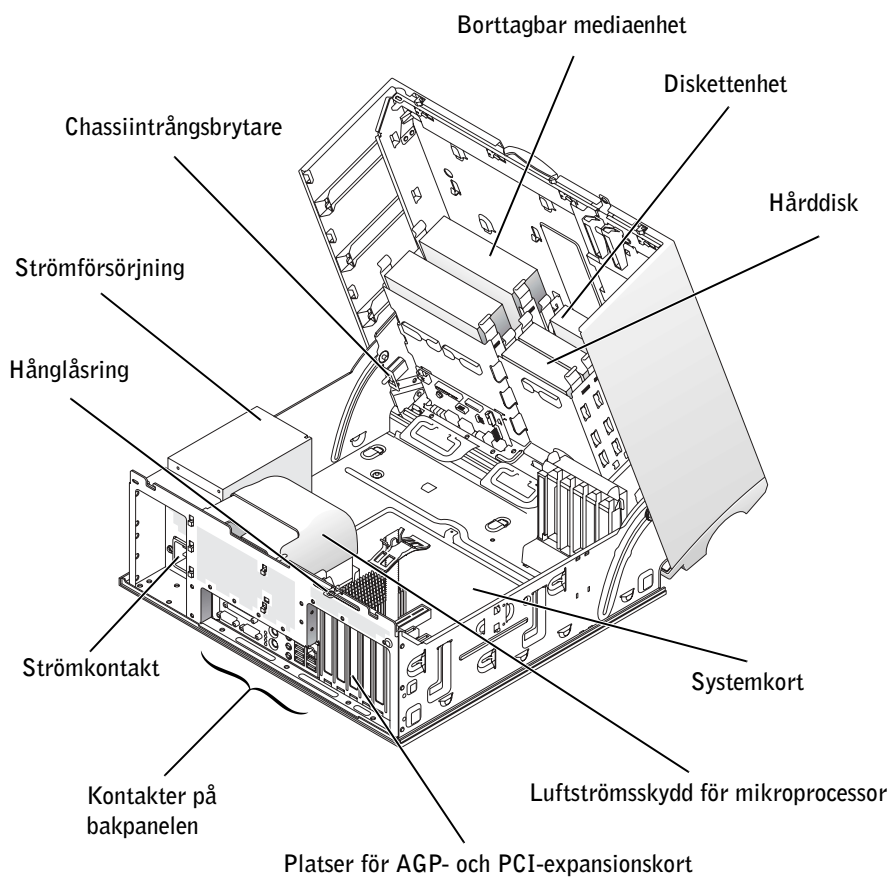

Åtgärda fel

Åtgärda inkompatibilitet mellan program- och maskinvara

Microsoft® Windows® XP

IRQ-konflikter i Windows XP uppstår om en enhet antingen inte identifieras under installationen av operativsystemet eller identifieras men konfigureras felaktigt.

Så här kontrollerar du om det finns konflikter på en dator som kör Windows XP:

- 1 Klicka på **Start** och klicka på **Kontrollpanelen**.
- 2 Klicka på **Prestanda och underhåll** och klicka på **System**.
- 3 Klicka på fliken **Maskinvara** och sedan på **Enhetshanteraren**.
- 4 I listan **Enhetshanteraren** kontrollerar du om det finns konflikter med övriga enheter. Konflikter indikeras med ett gult utropstecken (!) bredvid den motstridande enheten eller ett rött x om enheten har inaktiverats.
- 5 Dubbelklicka på konflikter så öppnas fönstret **Egenskaper**. Om det finns en IRQ-konflikt visar statusområdet för **Enhet** i fönstret **Egenskaper** de kort eller enheter som delar enhetens IRQ.
- 6 Lösa konflikter genom att konfigurera om enheterna eller ta bort enheterna från **Enhetshanteraren**.

Så här använder du Felsökaren för maskinvara i Windows XP:

- 1 Klicka på **Start** och klicka på **Hjälp och support**.
- 2 Skriv *felsökare för maskinvara* i fältet **Sök** och starta sökningen genom att klicka på pilen.
- 3 Klicka på **Felsökaren för maskinvara** i listan **Sökresultat**.
- 4 I listan **Felsökaren för maskinvara** klickar du på **I need to resolve a hardware conflict on my computer** (Jag behöver lösa en maskinvarukonflikt på datorn) och klickar sedan på **Nästa**.

Windows 2000

Så här kontrollerar du om det finns konflikter på en dator som kör Windows 2000:

- 1 Klicka på **Start**, peka på **Inställningar** och klicka sedan på **Kontrollpanelen**.
- 2 I fönstret **Kontrollpanelen** dubbelklickar du på **System**.
- 3 Klicka på fliken **Maskinvara**.
- 4 Klicka på **Enhetshanteraren**.
- 5 Klicka på **Visa** och klicka på **Resurser efter anslutning**.
- 6 Dubbelklicka på **Avbrottsbegäran IRQ** för att visa IRQ-tilldelningarna.
Konflikter indikeras med ett gult utropstecken (!) bredvid den motstridande enheten eller ett rött x om enheten har inaktiverats.
- 7 Dubbelklicka på konflikter så öppnas fönstret **Egenskaper**.
Om det finns en IRQ-konflikt visar statusområdet för **Enhet** i fönstret **Egenskaper** de kort eller enheter som delar enhetens IRQ.
- 8 Lösa konflikter genom att konfigurera om enheterna eller ta bort enheterna från **Enhetshanteraren**.

Så här använder du Felsökaren för maskinvara i Windows 2000:

- 1 Klicka på **Start** och klicka på **Hjälp**.
- 2 Klicka på **Troubleshooting and Maintenance** (Felsökning och underhåll) på fliken **Innehåll** klicka på **Windows 2000 troubleshooters** (Felsökare för Windows 2000) och klicka sedan på **Maskinvara**.
- 3 I listan **Felsökaren för maskinvara** klickar du på **I need to resolve a hardware conflict on my computer** (Jag behöver lösa en maskinvarukonflikt på datorn) och klickar sedan på **Nästa**.

Använda systemåterställning i Windows XP

I operativsystemet Windows XP finns funktionen för systemåterställning som du använder för att återställa datorn till ett tidigare driftsläge (utan att datafiler påverkas) om ändringar av maskin- eller programvara eller andra systeminställningar har orsakat att datorns driftsläge har ändrats på ett oönskat sätt.



ANMÄRKNING! Säkerhetskopiera datafilerna regelbundet. Systemåterställningsfunktionen övervakar inte datafilerna eller återställer dem.

Skapa en återställningspunkt

- 1 Klicka på **Start** och klicka på **Hjälp och support**.
- 2 Klicka på **Systemåterställning**.
- 3 Följ instruktionerna på skärmen.

Återställa datorn till ett tidigare driftsläge



ANMÄRKNING! Innan du återställer datorn till ett tidigare driftsläge sparar och stänger du alla filer och stänger alla öppna program. Ändra inte eller radera filer eller program förrän systemåterställningen är klar.

- 1 Klicka på **Start**, peka på **Alla program**→**Tillbehör**→**Systemverktyg** och klicka sedan på **Systemåterställning**.
- 2 Kontrollera att **Restore my computer to an earlier time** (Återställ datorn till en tidigare tidpunkt) har valts och klicka sedan på **Nästa**.
- 3 Klicka på ett kalenderdatum som du vill återställa datorn till.

På skärmen **Välj en återställningspunkt** finns en kalender där du kan se och välja återställningspunkter. Alla kalenderdatum med tillgängliga återställningspunkter visas med fetstil.

- 4 Välj en återställningspunkt och klicka på **Nästa**.

Om ett kalenderdatum bara har en återställningspunkt så väljs den punkten automatiskt. Om två eller flera återställningspunkter är tillgängliga klickar du på den du vill ha.

5 Klicka på **Nästa**.

Skärmen **Återställning har slutförts** visas när datainsamlingen är klar och sedan startas datorn automatiskt om.

6 När datorn startas om klickar du på **OK**.

Du ändrar återställningspunkten genom att antingen upprepa stegen med en annan återställningspunkt eller ångra återställningen.

Använda den senaste fungerande konfigurationen i Windows 2000

- 1** Starta om datorn och tryck på <F8> när meddelandet `Please select the operating system to start` (Välj det operativsystem som ska startas) visas.
- 2** Markera **Last Known Good Setting**, (Den senaste fungerande inställningen) tryck på <Retur>, tryck på <l> och välj sedan operativsystemet när du ombeds göra det.

Andra alternativ som hjälp för att lösa ytterligare konflikter med enheter eller programvara



ANMÄRKNING! Med följande processer raderas all information på hårddisken.

- Om de tidigare procedurerna inte fungerade kan du köra en lågnivåformatering av hårddisken.

Mer information finns i installationshandboken till operativsystemet.

- Installera om operativsystemet med installationshandboken för operativsystemet och CD:n för operativsystemet.

Använda Dell Diagnostik

Om du får problem med datorn utför du de kontroller som finns i "Solving Problems" (Åtgärda fel) i *Användarhandboken* och kör Dell Diagnostik innan du kontaktar Dell för att få teknisk hjälp. Köra Dell Diagnostik kan hjälpa dig åtgärda fel utan att kontakta Dell. Om du kontaktar Dell kan testresultaten ge viktig information för Dells service- och supportpersonal.

Med Dell Diagnostik kan du:

- Utföra tester på en eller flera enheter.
- Välja tester baserat på symptom på de problem som du har.
- Välja hur många gånger ett test körs.
- Fördröja testet om ett fel upptäcks.
- Få åtkomst till hjälpinformation som beskriver testerna och enheterna.
- Ta emot statusmeddelanden som talar om huruvida testerna lyckades eller inte.
- Ta emot felmeddelanden om fel har upptäckts.

Starta Dell Diagnostik

Vi rekommenderar att du skriver ut dessa procedurer innan du börjar.



ANMÄRKNING! Använd Dell Diagnostik bara för att testa Dell™-datorn. Om du använder det här programmet med andra datorer kan det resultera i felmeddelanden.

Starta systeminstallationen, granska datorns konfigurationsinformation och se till att enheten som du vill testa visas i systeminstallationen och är aktiverad.

Starta Dell Diagnostik från antingen hårddisken eller från CD:n *Drivers and Utilities* (även kallad ResourceCD).

Starta Dell Diagnostik från hårddisken

- 1 Stäng av och starta om datorn.
- 2 När DELL™-logotypen visas trycker du omedelbart på <F12>.



OBS! Om ett meddelande visas där det står att ingen partition med diagnostikfunktion har hittats, följer du instruktionerna för att köra Dell Diagnostik från CD:n *Drivers and Utilities*.

Om du väntar för länge och Microsoft® Windows®-logotypen visas, fortsätter du att vänta tills du ser Windows-skrivbordet. Stäng sedan av datorn via **Start**-menyn och försök igen.

- 3 När startenhetslistan visas markerar du **Boot to Utility Partition** (Starta till funktionspartition) och tryck på <Retur>.
- 4 När **huvudmenyn** i Dell Diagnostik visas, väljer du det test som du vill köra.

Starta Dell Diagnostik från CD:n Drivers and Utilities

- 1 Sätt i CD:n *Drivers and Utilities*.
- 2 Stäng av och starta om datorn.
När DELL-logotypen visas trycker du omedelbart på <F12>.
Om du väntar för länge och Windows-logotypen visas, fortsätter du att vänta tills du ser Windows-skrivbordet. Stäng sedan av datorn via **Start**-menyn och försök igen.
-  **OBS!** Med denna funktion ändras startordningen endast för ett tillfälle. Vid nästa start startar datorn enligt de enheter som har angetts i systeminstallationen.
- 3 När startenhetslistan visas markerar du **IDE CD-ROM Device** (IDE CD-ROM-enhet) och trycker på <Retur>.
- 4 Välj alternativet **IDE CD-ROM Device** (IDE CD-ROM-enhet) på menyn CD boot (CD-start).
- 5 Välj alternativet **Boot from CD-ROM** (Starta från CD-ROM) på den meny som visas.
- 6 Skriv 1 för att starta menyn ResourceCD (Resurs-CD).
- 7 Skriv 2 för att starta Dell Diagnostik.
- 8 Välj **Run the 32 Bit Dell Diagnostics** (Kör 32-bitars Dell Diagnostik) från den numrerade listan. Om flera versioner visas väljer du den version som passar för din dator.
- 9 När **huvudmenyn** i Dell Diagnostik visas, väljer du det test som du vill köra.

Huvudmenyn i Dell Diagnostik

- 1 När Dell Diagnostik har laddats och skärmen med **huvudmenyn** visas, klickar du på knappen för det alternativ som du vill ha.

Alternativ	Funktion
Express Test (Expresstest)	Utför en snabbtest av enheterna. Detta test tar normalt 10 till 20 minuter och kräver inte att du agerar. Kör Express Test (Expresstest) först för att förbättra möjligheten att snabbt spåra felet.
Extended Test (Utökad test)	Utför en grundlig kontroll av enheterna. Detta test tar normalt en timma eller mer och kräver att du under tiden besvarar frågor.
Custom Test (Anpassat test)	Testar en specifik enhet. Du kan anpassa testerna som du vill köra.
Symptom Tree (Symtomträd)	Listar de vanligaste symtom som uppstår och möjliggör för dig att välja ett test baserat på symtomet för det fel som har uppstått.

- 2 Om ett fel uppstår under ett test visas ett meddelande med en felkod och en beskrivning av felet. Skriv ned felkoden och beskrivningen av det och följ instruktionerna på skärmen.

Om du inte kan åtgärda felet kontaktar du Dell.



OBS! Servicenumret för din dator finns överst på varje testskärm. Om du kontaktar Dell kommer personalen för teknisk support att be dig om ditt servicenummer.

- 3** Mer information om test från alternativen **Custom Test** (Anpassat test) eller **Symptom Tree** (Symptomträd) får du om du klickar på lämplig flik enligt beskrivningen i följande tabell.

Flik	Funktion
Resultat	Visar resultaten av testet och eventuella fel som uppstått.
Fel	Visar fel som har uppstått, felkoder och felbeskrivningen.
Hjälp	Beskriver testet och kan indikera krav för hur testet ska köras.
Konfiguration	Visar maskinvarukonfigurationen för den valda enheten. Konfigurationsinformation hämtas av Dell Diagnostik för alla enheter från systeminstallationen, minne och olika interna tester och informationen visas i enhetslistan i den vänstra delen av skärmen. I enhetslistan kanske inte namnen på alla installerade komponenter i datorn visas eller alla enheter som är anslutna till datorn.
Parametrar	Du kan anpassa testet genom att ändra testinställningarna.

- 4** När testerna är klara, om du kör Dell Diagnostik från CD:n *Drivers and Utilities*, tar du ut CD:n.
- 5** Återgå till **huvudmenyn** genom att stänga testskärmen. Du avslutar Dell Diagnostik och startar om datorn genom att stänga **huvudmenyn**.

Ljudsignalskoder

Datorn kan avge ett antal ljudsignaler som identifierar ett fel. En möjlig serie (kod 1-3-1) består av en signal, tre snabba signaler och sedan en signal. Denna serie talar om att ett minnesfel har uppstått.

Om en ljudsignal avges skriver du ned den och letar upp den i "Beep Codes" (Ljudsignaler) i *Användarhandboken*.

Felmeddelanden



OBS! Om detta meddelande inte finns i listan kan du läsa i dokumentationen för antingen operativsystemet eller programmet som kördes när meddelandet visades.

Om ett fel uppstår under starten kan ett meddelande som identifierar felet visas på bildskärmen. Förslag om åtgärder för fel finns i “Error Messages” (Felmeddelanden) i *Användarhandboken*.

Systemlampor

På datorn finns ett antal lampor som kan hjälpa dig analysera och åtgärda fel.

Strömlampa	Härddisklampa	Felbeskrivning	Föreslagen åtgärd
Fast grönt	E/T	Strömmen är påslagen och datorn fungerar normalt.	Ingen korrigerande åtgärd krävs.
Blinkande grönt	Tom	Datorn är i uppehållsläge (Microsoft® Windows® 2000 och Windows XP).	Slå på strömbrytaren, flytta musen eller tryck på en tangent på skrivbordet för att väcka datorn. Se “Power Button” (Strömbrytaren) i <i>Användarhandboken</i> .
Blinkar grönt flera gånger och stängs sedan av	E/T	Ett konfigurationsfel har uppstått.	Se om det specifika felet kan identifieras med hjälp av diagnostiklamporna.
Fast gult	E/T	Dell Diagnostik kör ett test, det kan vara fel på en enhet i systemet eller enheten är felaktigt installerad.	Om Dell Diagnostik körs låter du testet köra klart. Se om det specifika felet kan identifieras med hjälp av diagnostiklamporna. Se “System Board Problems” (Fel på systemkort) i <i>Användarhandboken</i> . Om datorn inte startar om kontaktar du Dell för att få teknisk hjälp.
Blinkande gult	Tom	Ett strömförsörjnings- eller systemkortsfel har uppstått.	Se om det specifika felet kan identifieras med hjälp av diagnostiklamporna. Se “Power Problems” (Strömfel) och “System Board Problems” (Fel på systemkort) i <i>Användarhandboken</i> .





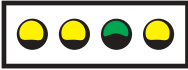
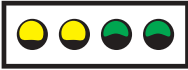
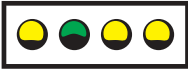

Strömlampa	Hårddisklampa	Felbeskrivning	Föreslagen åtgärd
Blinkande gult	Fast grönt	Ett systemkorts- eller VRM-fel har uppstått.	Se om det specifika felet kan identifieras med hjälp av diagnostiklamporna. Se "System Board Problems" (Fel på systemkort) i <i>Användarhandboken</i> .
Fast grönt och en ljudsignalkod under POST	E/T	Ett fel har upptäckts medan BIOS kördes.	Se "Beep Codes" (Ljudsignaler) i <i>Användarhandboken</i> . Se även om det specifika felet kan identifieras med hjälp av diagnostiklamporna.
Strömlampa med fast grönt sken och ingen ljudsignal och ingen video under POST	E/T	Det kan vara fel på bildskärmen och grafikkortet eller de är felaktigt installerade.	Se om det specifika felet kan identifieras med hjälp av diagnostiklamporna. Se "Video and Monitor Problems" (Fel på video och bildskärm) i <i>Användarhandboken</i> .
Strömlampan med fast grönt sken och ingen ljudsignal men datorn låses under POST	E/T	Det kan vara fel på en inbyggd systemkortsenhet.	Se om det specifika felet kan identifieras med hjälp av diagnostiklamporna. Om det inte går att identifiera felet kontaktar du Dell för att få teknisk hjälp.

Diagnostiklampor

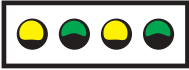





Som hjälp vid felsökning har datorn utrustats med de fyra lamporna "A", "B", "C" och "D". Diagnostiklamporna finns på minitorndatorns bakpanel och skrivbordsdatorns framsida. När datorn startar normalt, blinkar lampan. När datorn har startat lyser alla fyra lampor med fast grönt sken. Om datorn krånglar identifieras felet med hjälp av färgen och ordningen på lamporna.

Ljusbild	Felbeskrivning	Föreslagen åtgärd
 A B C D	Ett möjligt mikroprocessorfel har uppstått.	Installera om mikroprocessorn och starta om datorn. Information om hur du installerar om mikroprocessorn för datorn finns i <i>Användarhandboken</i> .
 A B C D	Minnesmoduler har identifierats men ett minnesfel har uppstått.	<ol style="list-style-type: none">1 Ta ut och installera om alla minnesmoduler. Kontrollera att alla kontaktflikar är låsta. Optimal prestanda får du om du installerar DIMM:s parvis (1 och 2 och 3 och 4).2 Starta om datorn.
 A B C D	Ett möjligt expansionskortfel har uppstått.	<ol style="list-style-type: none">1 Bestäm om det finns en konflikt genom att ta ut ett kort (inte videokortet) och sedan starta om datorn.2 Om felet kvarstår sätter du i det kort igen som du tog ut, tar ut ett annat kort och startar sedan om datorn.3 Upprepa denna process för varje kort. Om datorn startar normalt felsöker du det sista kortet som togs ut från datorn för att se om det finns resurskonflikter (se "Resolving Software and Hardware Incompatibilities" (Åtgärda inkompatibilitet mellan program- och maskinvara) i <i>Användarhandboken</i>).4 Kontakta Dell .om felet kvarstår.

-  = gult
-  = grönt
-  = av

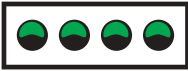
Ljusbild	Felbeskrivning	Föreslagna åtgärder
 A B C D	Ett möjligt grafikkortfel har uppstått.	Sätt i grafikkortet igen och starta om datorn. Om felet kvarstår sätter du i ett grafikkort som du vet fungerar och startar om datorn. Om felet kvarstår kontaktar du Dell.
 A B C D	Ett möjligt fel med diskettenhet eller hårddisk har uppstått.	Kontrollera alla ström- och datakabelanslutningar och starta sedan om datorn.
 A B C D	Ett möjligt USB-fel har uppstått.	Installera om all USB-enheter, kontrollera kabelanslutningar och starta sedan om datorn.
 A B C D	Inga minnesmoduler har identifierats.	1 Ta ut och installera om alla minnesmoduler. Kontrollera att alla kontaktflikar är låsta. Optimal prestanda får du om du installerar DIMM:s parvis (1 och 2 och 3 och 4). 2 Starta om datorn.
 A B C D	Systemkortfel har uppstått.	Utför procedurerna i "System Board Problems" (Fel på systemkort) i <i>Användarhandboken</i> . Kontakta Dell .om felet kvarstår.
 A B C D	Minnesmoduler har identifierats men det finns ett minneskonfigurations- eller kompatibilitetsfel.	Kontrollera att det inte finns några särskilda placeringskrav för minnesmoduler/ minneskontakter. Se "Memory" (Minne) i <i>Användarhandboken</i> . Sätt i minnesmoduleerna igen och starta om datorn. Om felet kvarstår kontaktar du Dell.

-  = gult
-  = grönt
-  = av

Ljusbild	Felbeskrivning	Föreslagen åtgärd
 <p>A B C D</p>	Ett möjligt fel med systemkortsresurs och/eller maskinvara har uppstått.	<p>Utför proceduren i "System Board Problems" (Fel på systemkort) och se i "Resolving Software and Hardware Incompatibilities" (Åtgärda inkompatibilitet mellan program- och maskinvara) i <i>Användarhandboken</i>.</p> <p>Om felet kvarstår kontaktar du Dell.</p>
 <p>A B C D</p>	Ett möjligt expansionskortfel har uppstått.	<ol style="list-style-type: none"> Bestäm om det finns en konflikt genom att ta ut ett kort och sedan starta om datorn. Om felet kvarstår sätter du i det kort igen som du tog ut, tar ut ett annat kort och startar sedan om datorn. Upprepa denna process för varje kort. Om datorn startar normalt felsöker du det sista kortet som togs ut från datorn för att se om det finns resurskonflikter (se "Resolving Software and Hardware Incompatibilities" (Åtgärda inkompatibilitet mellan program- och maskinvara) i <i>Användarhandboken</i>). Kontakta Dell .om felet kvarstår.
 <p>A B C D</p>	Annat fel har uppstått.	<p>Kontrollera att kablarna sitter i ordentligt mellan hårddisken, CD-enheten och DVD-enheten och systemkortet.</p> <p>Kontakta Dell .om felet kvarstår.</p>
 <p>A B C D</p>	Datorn fungerar normalt efter POST.	Inget.
<p>  = gult  = grönt  = av </p>		

Vanliga frågor

Uppgift	Åtgärd	Hitta ytterligare information
Hur ställer jag in datorn för att använda två bildskärmar?	Instruktioner om hur du ansluter två bildskärmar till grafikkortet finns i "Bildskärmsanslutningar" på sidan 82.	
Hur ansluter jag bildskärmen när bildskärmskabelns kontakt inte verkar passa i kontakten på datorns baksida?	Om grafikkortet har en DVI-kontakt men bildskärmen har en VGA-kontakt måste du använda en adapter. En adapter ska finnas i paketet.	Mer information får du av Dells tekniska support.
Hur ansluter jag högtalarna?	Om det finns ett ljudkort installerat ansluter du högtalarna i kontakterna på kortet.	Mer information finns i dokumentationen som medföljer högtalarna.
Hur hittar jag rätt kontakt för USB-enheterna?	Datorn Dell Precision 360 har åtta USB-kontakter (två på framsidan och sex på baksidan).	Se på bilderna av datorns fram- och baksida i <i>Användarhandboken</i> . Du hittar <i>Användarhandboken</i> i "Hitta information för datorn" på sidan 73.
Var hittar jag information om maskinvaran och andra tekniska specifikationer för datorn?	I <i>Användarhandboken</i> finns en specifikationstabell med detaljerad information om datorn och maskinvaran. Du hittar <i>Användarhandboken</i> i "Hitta information för datorn" på sidan 73.	Gå till Dell:s webbplats för support och använd något av följande supportverktyg: Läs vitböcker om den senaste tekniken eller kommunicera med andra Dell-användare på Dell:s forum.

Uppgift	Åtgärd	Hitta ytterligare information
<p>Hur hittar jag dokumentation till datorn?</p>	<p>Följande documentation finns för datorn:</p> <ul style="list-style-type: none"> • <i>Användarhandbok</i> • <i>Installationshandbok och lathund</i> • <i>Systeminformationshandbok</i> • <i>System Information Label (Systeminformationsetikett)</i> • <i>Service Manual (Servicehandbok)</i> <p>Information om hur du hittar dessa dokument finns i “Hitta information för datorn” på sidan 73.</p>	<p>Om du tappar dokumentationen finns den på Dell:s webbplats för support support.dell.com.</p>



שאלות נפוצות

השאלה	פתרון	היכן למצוא מידע נוסף
כיצד אגדיר למחשב להשתמש בשני צגים?	ראה "חיבורי צג" עמוד 118 להוראות על חיבור שני צגים לכרטיס הגרפי שקיבלת עם המחשב.	
כיצד אחבר את הצג, כשמחבר כבל הצג אינו נראה מתאים למחבר שבגב המחשב?	אם יש בכרטיס הגרפי מחבר DVI אך בצג יש מחבר VGA, עליך להשתמש במתאם. מתאם אמור להיכלל במארז של המחשב.	צור קשר עם מוקד תמיכה טכנית של חברת Dell למידע נוסף.
כיצד אחבר את הרמקולים?	אם יש לך כרטיס קול מותקן במחשב, חבר את הרמקולים למחברים שבכרטיס.	ראה בתיעוד שקיבלת עם הרמקולים למידע נוסף.
היכן אמצא את המחברים המתאימים להתקני USB?	במחשב Dell Precision 360 יש שמונה מחברי USB (שניים מלפנים ושישה מאחור).	ראה איורי חזית וגב של המחשב במדריך למשתמש. לאיתור המדריך למשתמש, ראה "איתור מידע לגבי המחשב" עמוד 109.
היכן אאתר מידע על רכיבי החומרה ומפרטים טכניים נוספים לגבי המחשב?	המדריך למשתמש כולל טבלת מפרטים המספקת מידע מפורט יותר על המחשב ועל רכיבי החומרה שבו. לאיתור המדריך למשתמש, ראה "איתור מידע לגבי המחשב" עמוד 109.	בקך באתר התמיכה של חברת Dell באינטרנט והשתמש באחד מכלי התמיכה הבאים: קרא ניירות עמדה על הטכנולוגיה האחרונה או צור קשר עם משתמשים אחרים במחשב Dell בחדר הצ'ט של פורום Dell.
היכן אאתר תיעוד למחשב?	מסמכי התיעוד הבאים זמינים למחשב שלך:	
	<ul style="list-style-type: none"> • מדריך למשתמש • מדריך התקנה וייחוס מהיר • מדריך נתוני מערכת • תויות נתוני מערכת • מדריך שירות 	אם תאבד את התיעוד שקיבלת עם המחשב, ניתן להשיגו באתר התמיכה של חברת Dell באינטרנט, בכתובת: support.dell.com .
	לאיתור מסמכים אלה, ראה "איתור מידע לגבי המחשב" עמוד 109.	

תבנית נורות	תיאור הבעיה	הצעה לפתרון
	ייתכן שארעה תקלה בכונן התקליטונים או בדיסק הקשיח.	בדוק את כל החיבורים של כבלי החשמל והנתונים והפעל מחדש את המחשב.
	ייתכן שארעה תקלה בהתקן USB.	התקן מחדש את כל התקני USB, בדוק את חיבורי הכבלים והפעל מחדש את המחשב.
	לא אותרו רכיבי זיכרון.	1 הסר והתקן מחדש את כל רכיבי הזיכרון. ודא שכל תפסי המחברים נעולים. לביצועים מיטביים, התקן את רכיבי DIMM בזוגות (1 ו-2, 3 ו-4). 2 הפעל מחדש את המחשב.
	ארעה תקלה בלוח המערכת.	בצע את הצעדים בסעיף "בעיות בלוח המערכת" במדריך למשתמש. אם הבעיה נמשכת, צור קשר עם חברת Dell.
	אותרו רכיבי זיכרון, אך ארעה שגיאה בתצורת הזיכרון או שגיאת תאימות.	ודא שאין דרישות מיוחדות להתקנת מחבר הזיכרון/רכיב הזיכרון. ראה "זיכרון" במדריך למשתמש. התקן מחדש את רכיבי הזיכרון והפעל מחדש את המחשב. אם הבעיה נמשכת, צור קשר עם חברת Dell.
	ייתכן שארעה תקלה במשאב של לוח המערכת ו/או תקלת חומרה.	בצע את הצעדים ב"בעיות בלוח המערכת" וראה "פתרון אי-תאימות תוכנה וחומרה" במדריך למשתמש. אם הבעיה נמשכת, צור קשר עם חברת Dell.

נורות אבחון

כדי לסייע לך לפתור בעיה, המחשב מצויד בארבע נורות המסומנות באותיות A, B, C ו-D. נורות האבחון ממוקמות בגב המחשב בדגם mini-tower או בחזית בדגם של מחשב שולחני. כשהמחשב מבצע אתחול כהלכה, הנורות מהבהבות. לאחר האתחול, כל ארבע הנורות ידלקו ברציפות באור ירוק. במקרה של תקלה במחשב, הצבע שבו דולקות הנורות והסדר שבו הן נדלקות ונכבות מציינים מה הבעיה.

תבנית נורות	תיאור הבעיה	הצעה לפתרון
	ייתכן שארעה תקלה במיקרו-מעבד.	התקן מחדש את המיקרו-מעבד והפעל מחדש את המחשב. עיין במדריך למשתמש למידע כיצד להתקין מחדש את המיקרו-מעבד במחשב.
	רכיבי הזיכרון זוהו, אך התגלתה תקלה בזיכרון.	<p>1 הסר והתקן מחדש את כל רכיבי הזיכרון. ודא שכל תפסי המחברים נעולים. לביצועים מיטביים, התקן את רכיבי DIMM בזוגות (1 ו-2, 3 ו-4).</p> <p>2 הפעל מחדש את המחשב.</p>
	ייתכן שארעה תקלה בכרטיס הרחבה.	<p>1 קבע אם קיימת התנגשות באמצעות הסרת כרטיס (לא כרטיס הווידאו), ולאחר מכן הפעל מחדש את המחשב.</p> <p>2 אם הבעיה נמשכת, התקן מחדש את הכרטיס שהסרת, הסר כרטיס אחר והפעל מחדש את המחשב.</p> <p>3 חזור על התהליך לכל כרטיס. אם המחשב מבצע אתחול כהלכה, נסה לאתר התנגשויות משאבים בכרטיס האחרון שהסרת (ראה "פתרון אי-תאימות תוכנה וחומרה" במדריך למשתמש).</p> <p>4 אם הבעיה נמשכת, צור קשר עם חברת Dell.</p>
	ייתכן שארעה תקלה בכרטיס הגרפי.	התקן מחדש את הכרטיס הגרפי והפעל מחדש את המחשב. אם הבעיה נמשכת, התקן כרטיס גרפי שידוע לך כי הוא תקין, והפעל מחדש את המחשב. אם הבעיה נמשכת, צור קשר עם חברת Dell.

נורת הפעלה	נורת הדיסק הקשיח	תיאור הבעיה	הצעה לפתרון
דולקת ללא הפסק באור צהוב	לא קיימת	תוכנת האבחון של Dell מפעילה בדיקה, או שהתגלתה תקלה בהתקן בלוח המערכת או שההתקן אינו מותקן כהלכה.	אם תוכנת האבחון של Dell מופעלת, המתן עד לסיום הבדיקה.
מהבהבת באור צהוב	כבויה	ארעה תקלה בספק הכוח או בלוח המערכת.	בדוק את נורות האבחון כדי לראות אם ניתן לזהות את הבעיה. ראה "בעיות מתח" ו"בעיות בלוח המערכת" במדריך למשתמש.
מהבהבת באור צהוב	דולקת ללא הפסק באור ירוק	ארעה תקלה בלוח המערכת או בווסת המתח (VRM).	בדוק את נורות האבחון כדי לראות אם ניתן לזהות את הבעיה. ראה "בעיות בלוח המערכת" במדריך למשתמש.
דולקת ללא הפסק באור ירוק, וצפוף התרעה נשמע במהלך הבדיקות הפנימיות של המחשב (POST)	לא קיימת	התגלתה בעיה בשעת ביצוע BIOS.	ראה "קודי צפופי התרעה" במדריך למשתמש. כמו כן, בדוק את נורות האבחון כדי לראות אם ניתן לזהות את הבעיה.
נורת ההפעלה דולקת ללא הפסק באור ירוק, לא נשמע שום צפוף התרעה ואין וידאו במהלך הבדיקות הפנימיות של המחשב (POST)	לא קיימת	ייתכן שהתגלתה תקלה בצג או בכרטיס הגרפי, או שהצג או הכרטיס הגרפי לא הותקנו כהלכה.	בדוק את נורות האבחון כדי לראות אם ניתן לזהות את הבעיה. ראה "בעיות בצג ובוידאו" במדריך למשתמש.
נורת ההפעלה דולקת ללא הפסק באור ירוק, ולא נשמע שום צפוף התרעה, אך המחשב ננעל במהלך הבדיקות הפנימיות של המחשב (POST)	לא קיימת	ייתכן שהתגלתה תקלה בהתקן משולב בלוח המערכת.	בדוק את נורות האבחון כדי לראות אם ניתן לזהות את הבעיה. אם הבעיה לא זוהתה, צור קשר עם חברת Dell לקבלת סיוע טכני.

4 בתום הבדיקות, אם אתה מפעיל את תוכנת האבחון של Dell מתקליטור הדרייברים וכלי העזר, הוצא את התקליטור מכונן התקליטורים.

5 סגור את מסך הבדיקה וחזור למסך התפריט הראשי. ליציאה מתוכנת האבחון של Dell ולהפעלה מחדש של המחשב, סגור את מסך התפריט הראשי.

קודי צפופי התרעה

ייתכן שהמחשב ישמיע סדרת צפופים לציון בעיה. סדרה אפשרית אחת (קוד 1-3-1) כוללת צפופף אחד, שלושה צפופים רצופים, ושוב צפופף אחד. סדרה זו מציינת שהמחשב נתקל בבעיית זיכרון.

אם נשמעת סדרה של צפופי התרעה, רשום את הסדרה וחפש אותה ב"קודי צפופי התרעה" במדריך למשתמש.

הודעות שגיאה

 **עצה:** אם ההודעה אינה מופיעה ברשימה, עיין בתיעוד של מערכת ההפעלה או של התוכנית שהופעלה בשעת הופעת הודעת השגיאה.

במקרה של שגיאה בתהליך האתחול, ייתכן שתוצג על המסך הודעה המזהה את הבעיה. ראה "הודעות שגיאה" במדריך למשתמש להצעות לפתרון הבעיה.

נורות מצב

במחשב יש כמה נורות היכולות לסייע לך בניתוח ובפתרון בעיות.

נורת הפעלה	נורת הדיסק הקשיח	תיאור הבעיה	הצעה לפתרון
דולקת ללא הפסק באור ירוק	לא קיימת	מתח מופעל, והמחשב פועל כתקנו.	לא נדרשת שום פעולה.
מהבהבת באור ירוק	כבויה	המחשב נמצא במצב השעיה (Microsoft® Windows®) 2000 ו-Windows XP).	לחץ על מתג ההפעלה, הזז את העכבר או הקש על מקש כלשהו במקלדת כדי להוציא את המחשב ממצב השעיה. ראה "מתג הפעלה" במדריך למשתמש.
מהבהבת באור ירוק כמה פעמים ונכבית	לא קיימת	שגיאה בהגדרות התצורה.	בדוק את נורות האבחון כדי לראות אם ניתן לזהות את הבעיה.

התפריט הראשי של תוכנת האבחון של Dell

1 לאחר טעינת תוכנת האבחון של Dell והופעת מסך התפריט הראשי, לחץ על לחצן האפשרות הרצויה.

אפשרות	תפקיד
בדיקה מהירה	מבצעת בדיקה מהירה של ההתקנים. בדיקה זו אורכת בדרך כלל 10 עד 20 דקות, ואינה דורשת שום מעורבות מצד המשתמש. הפעל תחילה בדיקה מהירה כדי להגדיל את האפשרות לאיתור הבעיה במהירות.
בדיקה מורחבת	מבצעת בדיקה מעמיקה של ההתקנים. בדיקה זו אורכת בדרך כלל שעה או יותר, ודורשת ממך לענות על שאלות מעת לעת.
בדיקה מותאמת אישית	מבצעת בדיקה של התקן מסוים. ניתן להתאים אישית את הבדיקות שברצונך להפעיל.
עץ תסמינים (סימפטומים)	מציג רשימה של התסמינים השכיחים ביותר שאתה נתקל בהם ואפשרות לבחור בדיקה על סמך התסמין של הבעיה שנתקלת בה.

2 אם אתה נתקל בבעיה במהלך בדיקה, מופיעה הודעה עם קוד שגיאה ותיאור של הבעיה. רשום את קוד השגיאה ואת תיאור הבעיה ועקוב אחר ההוראות המופיעות על המסך.

אם לא הצלחת לפתור את התקלה, צור קשר עם חברת Dell.

עצה: תג השירות למחשב שלך ממוקם בראש כל מסך בדיקה. אם אתה יוצר קשר עם חברת Dell, איש התמיכה הטכנית ישאל אותך מהו מספר תג השירות שלך.

3 אם אתה מפעיל בדיקה דרך האפשרות **בדיקה מותאמת אישית** או **עץ תסמינים**, לחץ על הכרטיסייה הרצויה מבין הכרטיסיות המתוארות בטבלה הבאה לקבלת מידע נוסף.

כרטיסייה	תפקיד
תוצאות	מציגה את תוצאות הבדיקה ואת מצבי השגיאה שנתקלת בהם.
שגיאות	מציגה את מצבי השגיאה שנתקלת בהם, קודי שגיאה ותיאור הבעיה.
עזרה	מתארת את הבדיקה, ולעתים גם מציינת דרישות להפעלת הבדיקה.
תצורה	מציגה את תצורת החומרה להתקן הנבחר. תוכנת האבחון של Dell מציגה נתוני תצורה לכל ההתקנים לאחר בדיקה של הגדרות המחשב, של הזיכרון ובדיקות פנימיות שונות, ומציגה את המידע ברשימת ההתקנים בחלון השמאלי שעל המסך. ייתכן שרשימת ההתקנים לא תציג את שמות כל הרכיבים המותקנים במחשב או את שמות כל ההתקנים המחוברים אליו.
פרמטרים	מאפשרת להתאים אישית את הבדיקה באמצעות שינוי הגדרות הבדיקה.

הפעלת תוכנת האבחון של Dell מהדיסק הקשיח שלך

- 1 כבה את המחשב והפעל אותו מחדש.
- 2 כשמופיע הלוגו DELL™, הקש מיד על <F12>.
-  **עצה:** אם תופיע הודעה המציינת שלא נמצאה מחיצה של כלי העזר לאבחון, עקוב אחר ההוראות להפעלת תוכנת האבחון של Dell מתקליטור הדרייברים וכלי העזר.
אם תמתין זמן רב מדי, והלוגו של Microsoft® Windows® יופיע, המתן עד להופעת שולחן העבודה של Windows. לאחר מכן כבה את המחשב דרך תפריט ה**תחלה** ונסה שוב.
- 3 כשמופיעה רשימת התקני האתחול, בחר באפשרות **אתחול ממחיצת כלי העזר** והקש <Enter>.
- 4 כשמופיע **התפריט הראשי** של תוכנת האבחון של Dell, בחר בבדיקה שברצונך להפעיל.

הפעלת תוכנת האבחון של Dell מתקליטור הדרייברים וכלי העזר

- 1 הכנס את תקליטור הדרייברים וכלי העזר לכונן התקליטורים.
- 2 כבה את המחשב והפעל אותו מחדש.
כשמופיע הלוגו של Dell, הקש מיד על <F12>.
- אם תמתין זמן רב מדי, והלוגו של Windows יופיע, המתן עד להופעת שולחן העבודה של Windows. לאחר מכן כבה את המחשב דרך תפריט ה**תחלה** ונסה שוב.
-  **עצה:** תכונה זו משנה את סדר האתחול רק לרגע זה. באתחול הבא, המחשב יבצע אתחול בהתאם להתקנים המצוינים בהגדרות המחשב.
- 3 כשמופיעה רשימת התקני האתחול, בחר באפשרות **IDE CD-ROM Device** והקש על <Enter>.
- 4 בחר באפשרות **IDE CD-ROM Device** מתפריט האתחול של התקליטור.
- 5 בחר באפשרות **אתחול מכונן תקליטורים** בתפריט המוצג.
- 6 הקלד 1 להפעלת התפריט של תקליטור המקורות.
- 7 הקלד 2 להפעלת תוכנת האבחון של Dell.
- 8 בחר **הפעל את תוכנת האבחון של Dell 32 סיביות** מהרשימה הממוספרת. במקרה של כמה גרסאות, בחר בגרסה המתאימה למחשב שלך.
- 9 כשמופיע **התפריט הראשי** של תוכנת האבחון של Dell, בחר בבדיקה שברצונך להפעיל.

אפשרויות אחרות המסייעות לפתור התנגשויות נוספות של התקנים או תוכנה

- ➔ **הערה:** הצעדים הבאים מוחקים את כל הנתונים המאוחסנים בדיסק הקשיח.
- אם הצעדים הקודמים לא הועילו, בצע פורמט ברמה נמוכה של הדיסק הקשיח.
- עיין במדריך ההתקנה של מערכת ההפעלה שלך למידע נוסף.
- התקן מחדש את מערכת ההפעלה באמצעות מדריך ההתקנה של מערכת ההפעלה ותקליטור מערכת ההפעלה.

מתי להשתמש בתוכנת האבחון של Dell

אם אתה נתקל בבעיה במחשב, בצע את הבדיקות המוצגות בפרק "פתרון בעיות" במדריך למשתמש, והפעל את תוכנת האבחון של Dell לפני שתתקשר לחברת Dell לקבלת סיוע טכני. הפעלת תוכנת האבחון של Dell עשויה לעזור לך לפתור את הבעיה מבלי להתקשר לחברת Dell. אם בכל זאת תחליט להתקשר לחברת Dell, תוצאות הבדיקה עשויות לספק מידע חשוב לאנשי השירות והתמיכה של Dell.

תוכנת האבחון של Dell מאפשרת לך לבצע את הפעולות הבאות:

- לבצע בדיקות להתקן אחד או לכל ההתקנים.
- לבחור בדיקות על סמך תסמין (סימפטום) של הבעיה שנתקלת בה.
- לבחור כמה פעמים תופעל הבדיקה.
- להשהות את הבדיקה במקרה שהתגלתה שגיאה.
- לגשת לעזרה המתארת את הבדיקות וההתקנים.
- לקבל הודעות מצב המציינות אם הבדיקות הושלמו בהצלחה.
- לקבל הודעות שגיאה במקרה של גילוי תקלות.

הפעלת תוכנת האבחון של Dell

מומלץ להדפיס את הצעדים הבאים לפני שתתחיל בהפעלת תוכנת האבחון.

- ➔ **הערה:** השתמש בתוכנת האבחון של Dell כדי לבדוק מחשב מתוצרת Dell בלבד. שימוש בתוכנית זו במחשבים אחרים עלול לגרום להופעת הודעות שגיאה.
- היכנס להגדרות המחשב, עיין בנתוני התצורה של המחשב שלך, וודא שההתקן שברצונך לבדוק מוצג בהגדרות המערכת וכי הוא פעיל.
- הפעל את תוכנת האבחון של Dell מהדיסק הקשיח במחשב או מתקליטור *הדרייברים וכלי העזר* (נקרא גם תקליטור מקורות).

יצירת נקודת שחזור

- 1 לחץ על **התחל**, ולאחר מכן על **עזרה ותמיכה**.
- 2 לחץ על **שחזור מערכת**.
- 3 עקוב אחר ההוראות המופיעות על המסך.

שחזור המחשב למצב פעולה קודם

-  **הערה:** לפני שתשחזר את המחשב למצב פעולה קודם, שמור וסגור את כל הקבצים הפתוחים וסגור את כל היישומים הפתוחים. אל תשנה, אל תפתח ואל תמחק קבצים או תוכניות עד לתום שחזור המערכת.
- 1 לחץ על **התחל**, **כל התוכניות** ← **עזרים** ← **כלי מערכת**, ולאחר מכן לחץ על **שחזור מערכת**.
 - 2 ודא שנבחרה האפשרות **שחזור את המחשב למצב קודם**, ולאחר מכן לחץ על **הבא**.
 - 3 לחץ על התאריך הרצוי לשחזור המחשב.
- המסך **בחר נקודת שחזור** מציג לוח שנה, המאפשר לך לצפות ולבחור בנקודות שחזור. כל התאריכים בלוח השנה שיש בהם נקודות שחזור זמינות מופיעים בהדגשה.
- 4 בחר נקודת שחזור ולחץ על **הבא**.
- אם יש בתאריך שבלוח השנה רק נקודת שחזור אחת, נקודה זו נבחרת אוטומטית. אם קיימות שתי נקודות שחזור או יותר, לחץ על נקודת השחזור המועדפת.
- 5 לחץ **הבא**.
- מסך **השחזור הושלם בהצלחה** מופיע לאחר ששחזור המערכת מסיים לאסוף את הנתונים הדרושים, והמחשב מבצע אתחול אוטומטי.
- 6 לאחר אתחול המחשב, לחץ על **אישור**.
- לשינוי נקודת השחזור, תוכל לחזור על הצעדים ולבחור בנקודת שחזור שונה או תוכל גם לבטל את פעולת השחזור.

שימוש בתצורה המוצלחת הידועה האחרונה ב-Windows 2000

- 1 הפעל מחדש את המחשב והקש על <F8> בשעת תצוגת ההודעה "אנא בחר במערכת ההפעלה לצורך האתחול".
- 2 בחר באפשרות **ההגדרה המוצלחת הידועה האחרונה**, הקש על <Enter>, הקש על <1> ובחר במערכת ההפעלה שלך כשתבקש לעשות זאת.

Windows 2000

כדי לבדוק אם יש התנגשויות במחשב בשעת הפעלת Windows 2000:

- 1 לחץ על **התחל**, על **הגדרות** ולאחר מכן על **לוח הבקרה**.
 - 2 בחלון **לוח הבקרה**, לחץ לחיצה כפולה על **מערכת**.
 - 3 לחץ על הכרטיסייה **חומרה**.
 - 4 לחץ על **מנהל התקנים**.
 - 5 לחץ על תצוגה ועל **משאבים מקושרים**.
 - 6 לחץ לחיצה כפולה על **בקשת פסיקה (IRQ)** לתצוגה של הקצאות IRQ.
- ההתנגשויות מצוינות באמצעות סימן קריאה צהוב (!) ליד ההתקן המתנגש, או X אדום אם ההתקן הושבת.
- 7 לחץ לחיצה כפולה על כל התנגשות להצגת חלון **מאפיינים**.
- אם יש התנגשות של בקשת פסיקה (IRQ), אזור מצב ההתקן בחלון **מאפיינים** מדווח על הכרטיסים וההתקנים, שבקשת הפסיקה שלהם מתנגשת עם זו של ההתקן הנבחר.
- 8 פתור את ההתנגשויות באמצעות הגדרת תצורת ההתקנים מחדש או הסרת התקנים ממנהל ההתקנים.
- לשימוש באשף פתרון בעיות חומרה של Windows 2000:

- 1 לחץ על **התחל**, ולאחר מכן על **עזרה**.
- 2 לחץ על **פתרון בעיות ותחזוקה בכרטיסייה תוכן**, לחץ על **אשף פתרון בעיות של Windows 2000**, ולאחר מכן על **חומרה**.
- 3 **ברשימה של אשף פתרון בעיות חומרה**, לחץ על **אני צריך לפתור התנגשות חומרה במחשב**, ולאחר מכן לחץ על **הבא**.

שימוש בשחזור המערכת ב-Windows XP

מערכת ההפעלה Windows XP מספקת מערכת שחזור, המאפשרת לך להחזיר את המחשב למצב פעולה קודם (מבלי להשפיע על קובצי הנתונים), במקרה ששינויי חומרה או תוכנה או שינויים בהגדרות המערכת גרמו למחשב להגיע למצב פעולה לא רצוי.

 **הערה:** הכן בקביעות גיבוי לקובצי הנתונים שלך. מערכת השחזור אינה משפיעה על קובצי הנתונים שלך ואינה יכולה לשחזר אותם.

פתרון בעיות

פתרון אי-תאימות תוכנה וחומרה

Microsoft® Windows® XP

התנגשויות בקשת פסיקה (IRQ) של Windows XP מתרחשות אם התקן אינו מזוהה במהלך אתחול מערכת ההפעלה, או שהוא מזוהה אך מוגדר שלא כהלכה.

כדי לבדוק אם יש התנגשויות במחשב בשעת הפעלת Windows XP:

- 1 לחץ על **התחל**, ולאחר מכן על **לוח הבקרה**.
 - 2 לחץ על **ביצועים ותחזוקה** ולאחר מכן על **מערכת**.
 - 3 לחץ על הכרטיסייה **חומרה** ולאחר מכן על **מנהל התקנים**.
 - 4 ברשימה **מנהל התקנים**, בדוק אם אין התנגשויות בין ההתקנים.
התנגשויות מצוינות על-ידי סימן קריאה צהוב (!) ליד ההתקן המתנגש, או X אדום אם ההתקן הושבת.
 - 5 לחץ לחיצה כפולה על כל התנגשות להצגת חלון **מאפיינים**.
אם יש התנגשות של בקשת פסיקה (IRQ), אזור מצב ההתקן בחלון **מאפיינים** מדווח על הכרטיסים או ההתקנים, שבקשת הפסיקה שלהם מתנגשת עם זו של ההתקן הנבחר.
 - 6 פתור את ההתנגשויות באמצעות הגדרת תצורת ההתקנים מחדש או הסרת התקנים ממנהל ההתקנים.
- לשימוש באשף פתרון בעיות חומרה של Windows XP:
- 1 לחץ על **התחל**, ולאחר מכן על **עזרה ותמיכה**.
 - 2 הקלד "אשף פתרון בעיות חומרה" בשדה **חיפוש** ולחץ על החץ לתחילת החיפוש.
 - 3 לחץ על **אשף פתרון בעיות חומרה** ברשימה **תוצאות החיפוש**.
 - 4 ברשימה **אשף פתרון בעיות חומרה**, לחץ על **אני צריך לפתור התנגשות חומרה במחשב**, ולאחר מכן על **הבא**.

מחשב שולחני

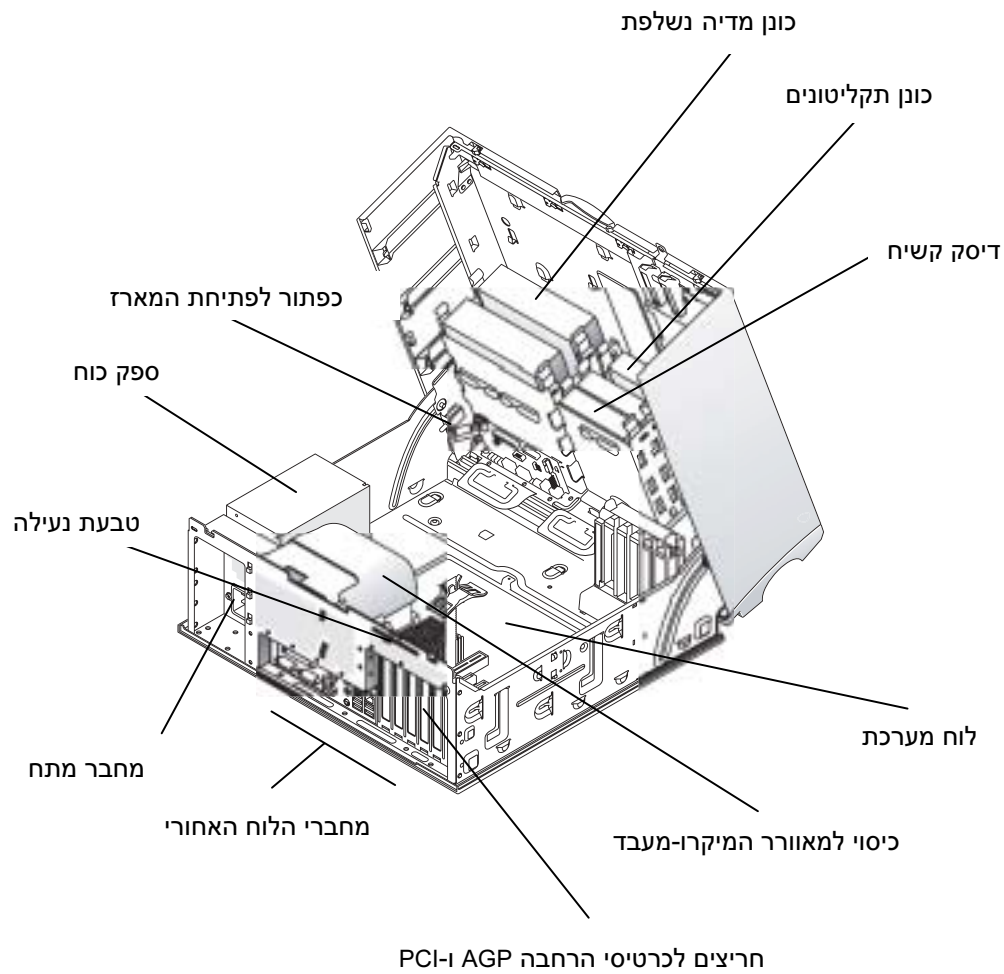

הרכיבים שבתוך המחשב

מחשב Mini-Tower

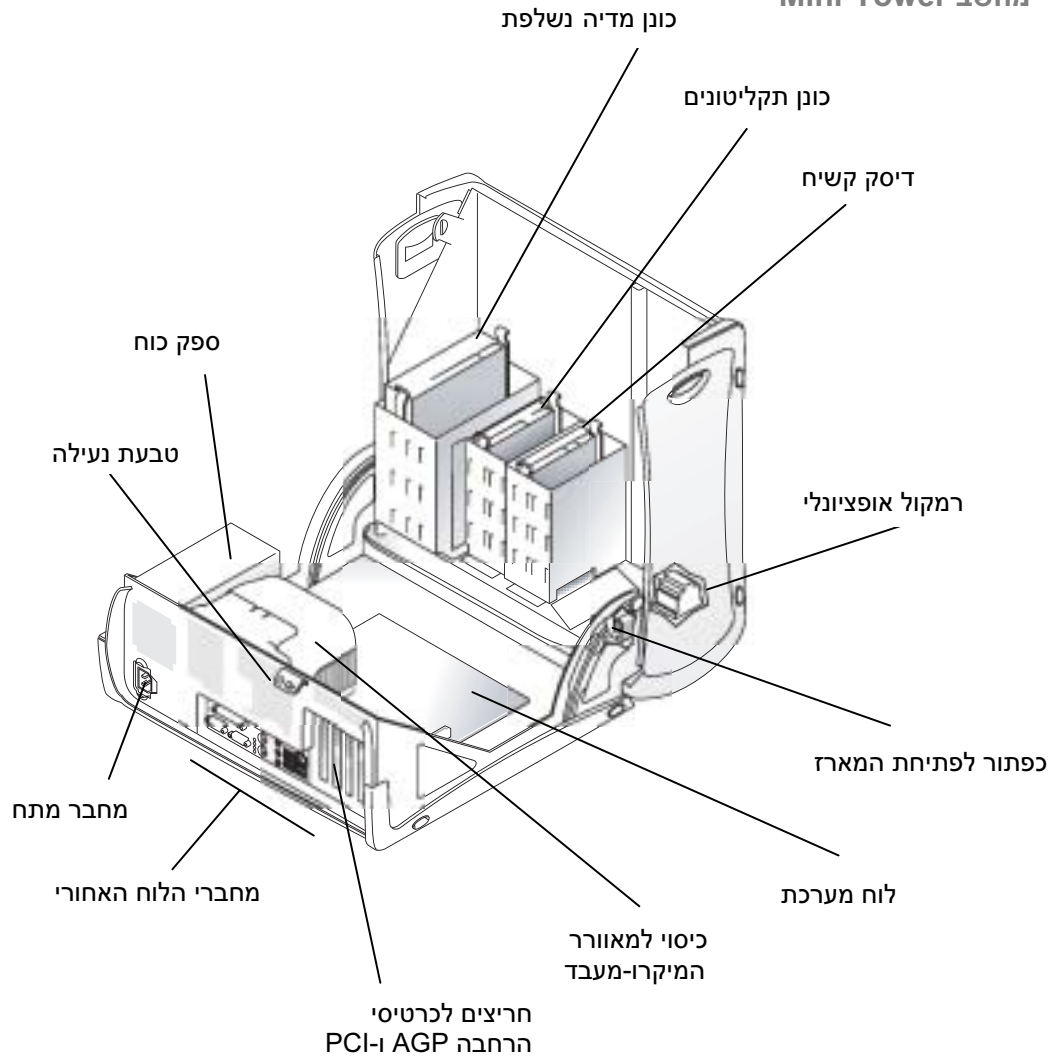

7 פתח את מכסה המחשב.

- לדגם Mini-Tower, לחץ על הלחצנים בשני קצות המכסה והרם את המכסה.
- לדגם שולחני, פתח את תפס שחרור המכסה לעבר ספק הכוח של המחשב. הרם את המכסה וסובב אותו לעבר חזית המחשב.

8

בצע הארקה עצמית בנגיעה במשטח מתכת לא צבוע במחשב, כגון המתכת שבגב המחשב, לפני שאתה נוגע ברכיבים שבתוך המחשב.

בשעת העבודה, גע מעת לעת במשטח מתכת לא צבוע במחשב כדי לפרוק מגופך חשמל סטטי, העלול לגרום נזק לרכיבים הפנימיים במחשב.

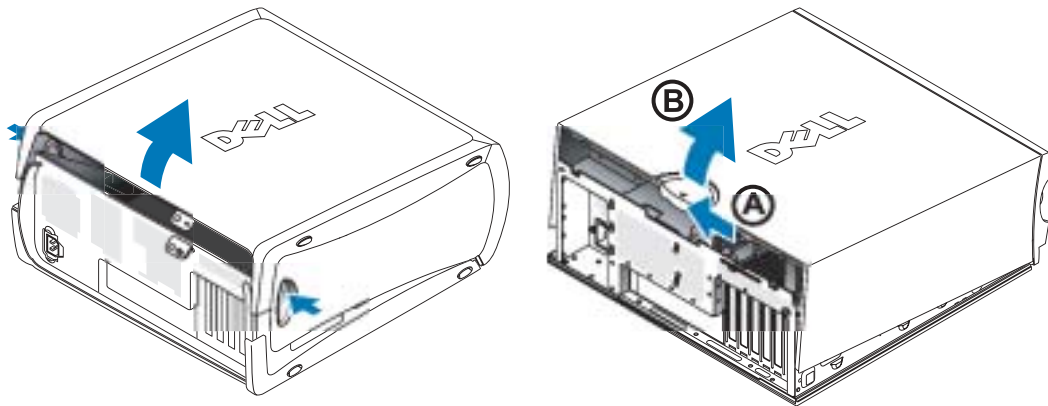

פתיחת מכסה המחשב

⚠ **זהירות:** לפני ביצוע הצעדים בסעיף זה, עקוב אחר הוראות הבטיחות במדריך נתוני מערכת.

- 1** כבה את המחשב באמצעות תפריט התחלה.
- 2** ודא שהמחשב וההתקנים המחוברים אליו כבויים. אם המחשב וההתקנים המחוברים אליו לא נכבו אוטומטית בשעת כיבוי המחשב, כבה אותם כעת.
- ⬅** **הערה:** לניתוק כבל רשת, נתק תחילה את הכבל מהמחשב, ולאחר מכן נתק אותו משקע הרשת שבקיר.
- 3** נתק את קווי הטלפון מהמחשב.
- 4** נתק את המחשב ואת כל ההתקנים המחוברים אליו משקעי החשמל, ולחץ על מתג ההפעלה כדי לבצע הארקה של לוח המערכת.
- 5** אם התקנת מנעול בטבעת הנעילה שבלוח האחורי, הסר את המנעול.

⚠ **זהירות:** למניעת התחשמלות, נתק תמיד את המחשב משקע החשמל לפני פתיחת המכסה.

- 6** הנח את המחשב על צדו, כפי שמוצג באיור.
- ⬅** **הערה:** ודא שיש מרווח מתאים כדי לאפשר את פתיחת המכסה – מרווח של 30 ס"מ לפחות בשולחן המחשב.

בתום ההתקנה

מתג הפעלה

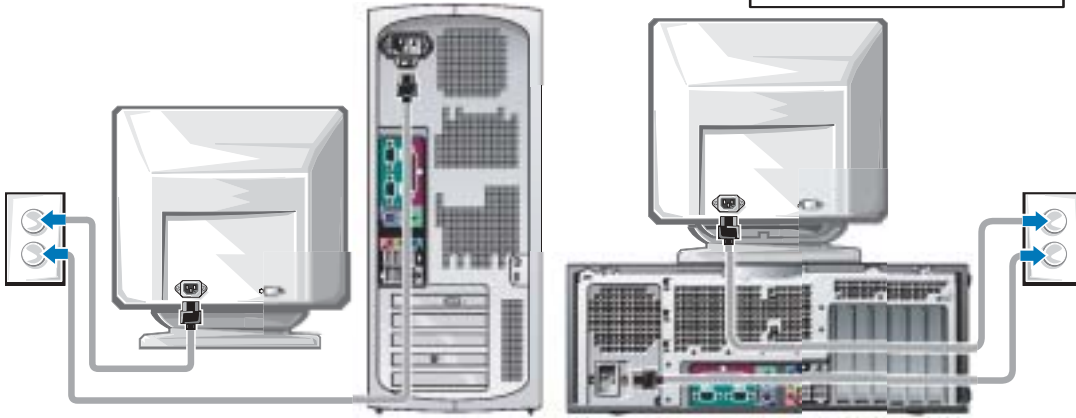

מספר מוצר של Microsoft Windows

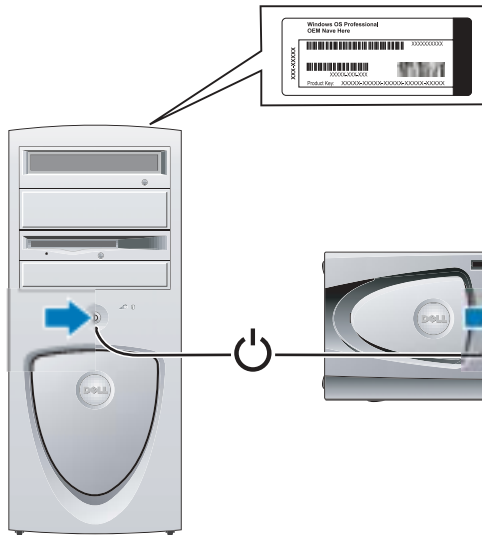

מספר מוצר של Microsoft Windows



לכרטיסים התומכים בצג כפול עם מחבר DVI אחד ומחבר VGA אחד

VGA כפול עם מתאם

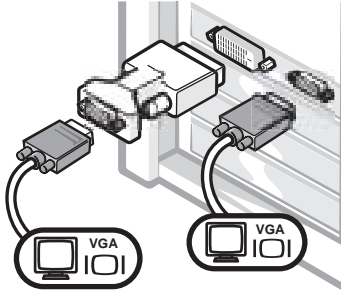

DVI/יחיד VGA יחיד

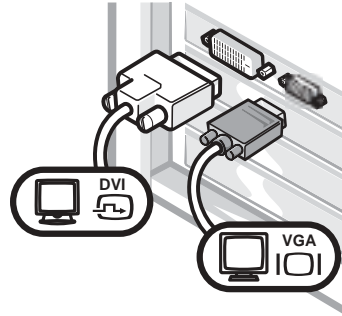

- השתמש במחבר המתאים בשעת חיבור לצג אחד או לשני צגים. המחבר מגיע עם קוד צבע: כחול לצג הראשי ושחור לצג משני אופציונלי.
- השתמש במתאם VGA כשברצונך לחבר שני צגי VGA.

לכרטיסים התומכים בצג כפול עם שני מחברי DVI

VGA כפול עם שני מתאמי

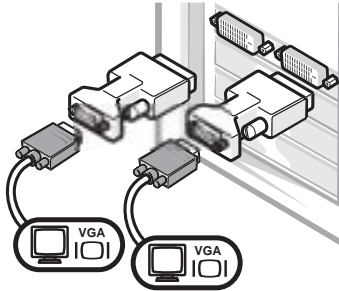

DVI כפול עם מתאם VGA אחד

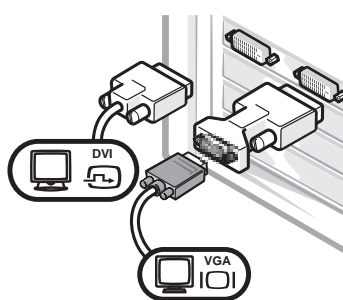

DVI כפול

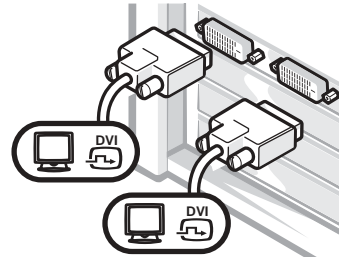

- השתמש במחברי DVI לחיבור צג DVI אחד או שני צגי DVI.
- השתמש במתאם VGA לחיבור צג VGA לאחד ממחברי DVI.
- השתמש בשני מתאמי VGA לחיבור שני צגי VGA למחברי DVI.

חיבורי צג

לכרטיסים התומכים בצג כפול עם מחבר יחיד

מתאם כבל Y לצג DVI כפול

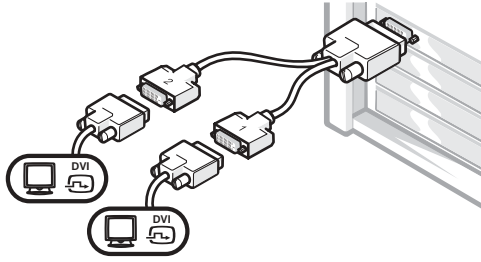

מתאם כבל Y לצג VGA כפול

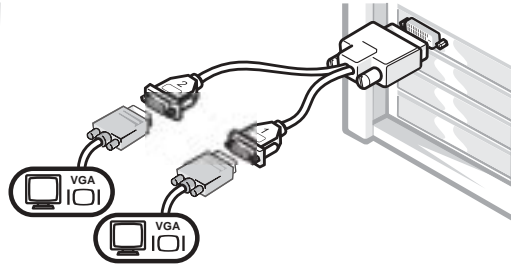

- מתאם כבל זה יכול לתמוך בצג DVI אחד או שניים. הכבל מגיע עם קוד צבע: כחול לצג הראשי ושחור לצג משני אופציונלי.
- מתאם כבל זה יכול לתמוך בצג VGA אחד או שניים. הכבל מגיע עם קוד צבע: כחול לצג הראשי ושחור לצג משני אופציונלי.

הערה: מתאם כבל Y שקיבלת עם המחשב הוא ייחודי לכרטיס הגרפי שבמחשב שלך. אין להשתמש במתאמי כבלים של כרטיסים גרפיים אחרים.

התקנת מחשב שולחני – עם כרטיסי הרחבה

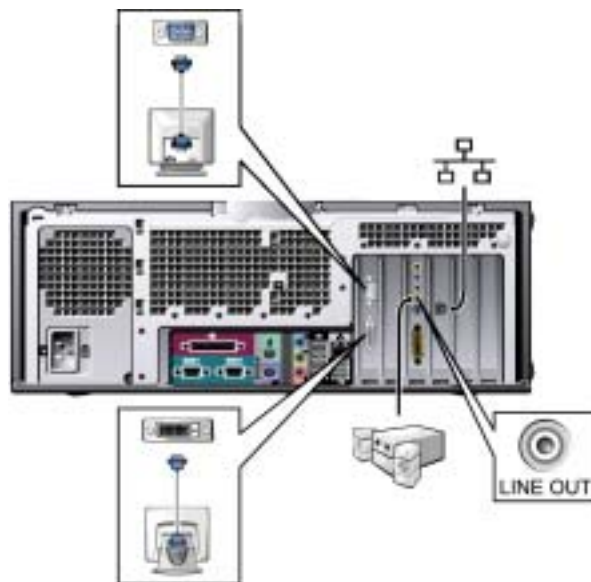

 **עצה:** למידע נוסף על הגדרת שני צגים, ראה "חיבורי צג", עמוד 118.

התקנת מחשב שולחני – ללא כרטיסי הרחבה

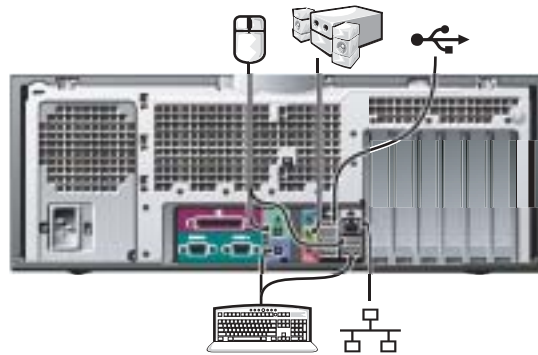
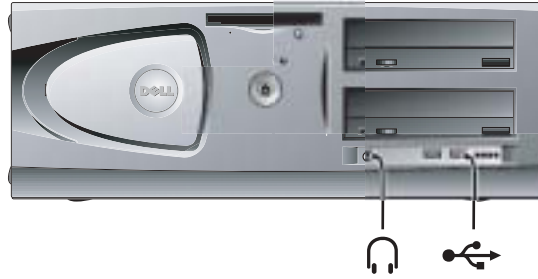
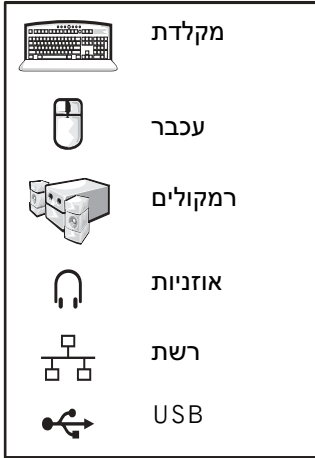

התקנת Mini-Tower – עם כרטיס הרחבה

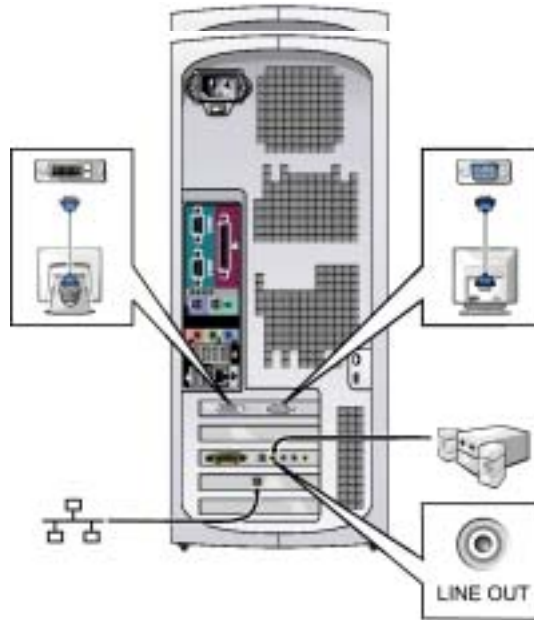

עצה: למידע נוסף על הגדרת צגים בהתאם לכרטיס הגרפי שברשותך, ראה "חיבורי צג", עמוד 118.

התקנת Mini-Tower – ללא כרטיסי הרחבה

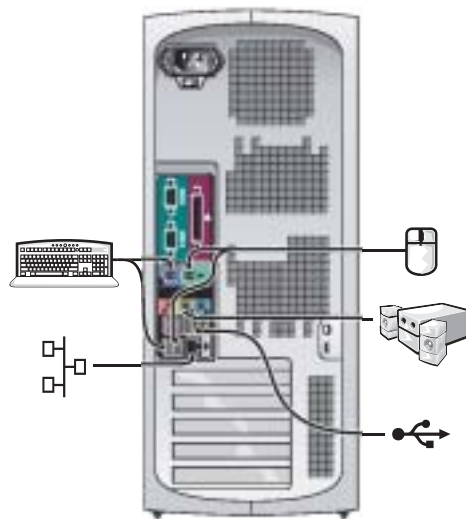
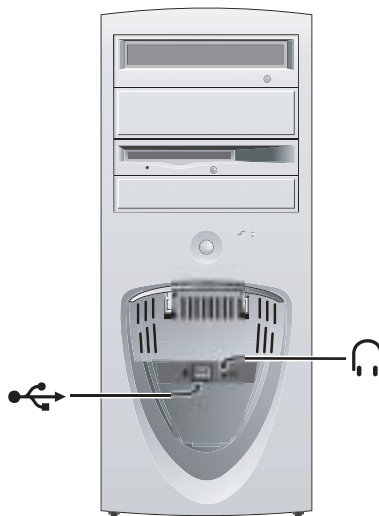
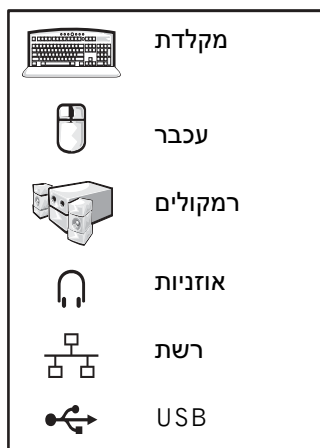

המחשב מצויד באחד מהפריטים הבאים:

- ספק כוח למתח קבוע – במחשבים עם ספק כוח למתח קבוע, אין בלוח האחורי מתג לבחירת עוצמת המתח, והם פועלים בעוצמת מתח אחת בלבד (ראה עוצמת המתח התפעולי של המחשב בתווית התקן שעל חלקו החיצוני של המחשב).
- מעגל מתח עם חיישן אוטומטי – במחשבים עם מעגל מתח עם חיישן אוטומטי, אין בלוח האחורי מתג לבחירת עוצמת מתח, והם מזהים אוטומטית את המתח התפעולי הנכון.
- מתג ידני לבחירת עוצמת המתח – במחשבים עם מתג לבחירת עוצמת מתח, יש להגדיר ידנית את עוצמת המתח הנכונה.

 **הערה:** כדי למנוע נזק למחשב עקב הצבה לא מתאימה של המתג הידני לבחירת עוצמת המתח, העבר את המתג לעוצמת המתח הקרובה ביותר לזרם החילופין הקיים במדינה שלך. ביפן - יש להעביר את מתג עוצמת המתח למצב של 115 וולט, גם אם זרם החילופין הזמין ביפן הוא 100 וולט. כמו כן, ודא שהצג וההתקנים המחוברים למחשב מתאימים לפעולה עם זרם החילופין הזמין במדינה שלך.

7 לחץ על מתג ההפעלה של המחשב והצגים כדי להדליקם.

ראה "בתום ההתקנה", עמוד 120.

 **עצה:** לפני התקנת התקנים נוספים או תוכנה שלא קיבלת יחד עם המחשב, קרא את התיעוד הנלווה לתוכנה או להתקן, או צור קשר עם הספק, כדי לוודא שהתוכנה או ההתקן מתאימים למחשב ולמערכת ההפעלה שברשותך.

התקנת המחשב



זהירות: לפני ביצוע הצעדים בסעיף זה, עקוב אחר הוראות הבטיחות במדריך נתוני מערכת.



הערה: אם במחשב מותקן כרטיס הרחבה (כגון כרטיס רשת), חבר כבל מתאים לכרטיס, ולא למחבר שבלוח האחורי של המחשב.

השלם את כל הצעדים להתקנה של המחשב כהלכה. ראה את האיורים המתאימים המתארים את הצעדים הדרושים.

1 חבר למחשב את המקלדת והעכבר.



הערה: אל תנסה להפעיל עכבר PS/2 ועכבר USB יחד.

2 חבר את המודם או את כבל הרשת.

הכנס את כבל הרשת, ולא את חוט הטלפון, למחבר הרשת. אם יש לך מודם אופציונלי, חבר את חוט הטלפון למודם.



הערה: אל תחבר כבל מודם למתאם הרשת. מתח של קווי טלפון עלול לגרום נזק למתאם הרשת.

3 חבר את הצג.

ישר והכנס בעדינות את כבל הצג למקומו כדי למנוע כיפוף של הפינים שבמחבר. הברג בחוזקה את הברגים שעל מחברי הכבל.



עצה: יש צגים שטוחים וכרטיסים גרפיים התומכים בממשק ויזואלי דיגיטלי (DVI). אם בצג ובכרטיס שלך יש מחברי DVI, חברת Dell ממליצה להשתמש בחיבור DVI במקום בחיבור VGA.

צג נוסף הוא אופציונלי, ודורש כרטיס מתאם גרפי לצגים מרובים. כדי לאפשר תמיכה בצג כפול, שני הצגים חייבים להיות מחוברים בשעת הפעלת המחשב. ראה "חיבורי צג", עמוד 14, למידע נוסף על חיבור שני צגים.

4 חבר את הרמקולים.

5 חבר את כבלי החשמל למחשב, לצג ולהתקנים השונים, והכנס את הקצה השני של כל כבל לשקעי חשמל.

6 ודא שמתג בחירת עוצמת המתח מוגדר כהלכה למדינה שבה אתה נמצא.

מצא זאת כאן	מה אתה מחפש?
<p>אתר התמיכה הראשי של Dell באינטרנט - premiersupport.dell.com</p> <p>אתר התמיכה הראשי של Dell מותאם ללקוחות השייכים לארגונים, למוסדות ממשלתיים ולמוסדות חינוך. אתר אינטרנט זה אינו זמין בכל האזורים.</p>	<ul style="list-style-type: none"> • מצב קריאת שירות והיסטוריית תמיכה • סוגיות טכניות חשובות בנוגע למחשב • שאלות נפוצות • הורדות קבצים • פרטים על תצורת המחשב • הסכם שירות למחשב
<p>מוקד עזרה ותמיכה ל-Windows XP</p> <p>1 לחץ על התחל, ולאחר מכן על עזרה ותמיכה.</p> <p>2 הקלד מילה או ביטוי המתארים את הבעיה שלך ולחץ על סמל החץ.</p> <p>3 לחץ על הנושא המתאר את הבעיה שלך.</p> <p>4 עקוב אחר ההוראות המופיעות על המסך.</p>	<ul style="list-style-type: none"> • כיצד להשתמש ב-Windows XP • תיעוד למחשב • תיעוד להתקנים (כגון מודם)
<p>לאחר התקנה מחדש של מערכת ההפעלה באמצעות תקליטור ההתקנה מחדש של מערכת ההפעלה, השתמש בתקליטור הדרייברים וכלי העזר להתקנה מחדש של הדרייברים להתקנים שקיבלת עם המחשב.</p>	<p>תקליטור מערכת ההפעלה</p> <p>כיצד להתקין מחדש את מערכת ההפעלה</p> <div style="text-align: center;">  <p>או</p> </div>

מצא זאת כאן	מה אתה מחפש?
מדריך נתוני מערכת של Dell	<ul style="list-style-type: none"> • כתב אחריות • הוראות בטיחות
	
<p>סמל המדריך למשתמש (Microsoft® Windows® 2000) לחץ לחיצה כפולה על הסמל מדריך למשתמש בשולחן העבודה.</p>	<ul style="list-style-type: none"> • כיצד להסיר ולהחליף רכיבים • מפרטים טכניים • כיצד לבצע הגדרות תצורה של המערכת • כיצד לאתר תקלות ולפתור בעיות
<p>מוקד עזרה ותמיכה של Windows XP 1 לחץ על התחל, ולאחר מכן על עזרה ותמיכה. 2 לחץ על מדריכים למשתמש ומדריכי מערכת ולאחר מכן לחץ על מדריכים למשתמש.</p>	
<p>קוד שירות מהיר ותווית מספר מוצר ניתן למצוא תוויות אלה על גבי המחשב.</p>	<ul style="list-style-type: none"> • קוד שירות מהיר ותג שירות • תווית רשיון ל-Windows
<p>אתר התמיכה של חברת Dell באינטרנט - support.dell.com אתר התמיכה של חברת Dell באינטרנט מספק כמה כלים מקוונים, כולל:</p> <ul style="list-style-type: none"> • פתרונות – עצות לאיתור תקלות, מאמרים טכניים וקורסים מקוונים • פורום – דיונים מקוונים עם לקוחות Dell אחרים • שדרוגים – מידע בנושאי שדרוגי רכיבים, כגון רכיבי זיכרון, שדרוג הדיסק הקשיח ושדרוג מערכת ההפעלה • שירות לקוחות – מידע ליצירת קשר, מצב הזמנות, כתב אחריות ומידע בנושא תיקונים • הורדות – דרייברים, תיקוני תוכנה ועדכוני תוכנה • מדריכים – תיעוד למחשב, מפרטי מוצרים וניירות עמדה 	<ul style="list-style-type: none"> • דרייברים מעודכנים למחשב • תשובות לשאלות בנושאי שירות ותמיכה טכנית • דיונים מקוונים עם משתמשים אחרים ותמיכה טכנית • תיעוד למחשב, כולל מדריך שירות

איתור מידע לגבי המחשב

חברת Dell מספקת את המקורות וכלי התמיכה הבאים. ייתכן כי תקבל מקורות נוספים יחד עם המחשב.

מה אתה מחפש?	מצא זאת כאן
<ul style="list-style-type: none">• תוכנת אבחון למחשב• דרייברים למחשב• מדריך למשתמש• תיעוד להתקנים	<p>תקליטור דרייברים וכלי עזר (נקרא גם תקליטור מקורות)</p> <p>התיעוד והדרייברים כבר הותקנו במחשב כשהוא נשלח אליך מחברת Dell. תוכל להשתמש בתקליטור להתקנה מחדש של דרייברים, להפעלת תוכנת האבחון של Dell או כדי לגשת לתיעוד.</p> <p>ייתכן שקובצי Readme ייכללו בתקליטור לצורך עדכונים אחרונים על שינויים טכניים במחשב או הוראות טכניות מתקדמות למשתמשים מנוסים או לטכנאים.</p>



תווית נתוני מערכת

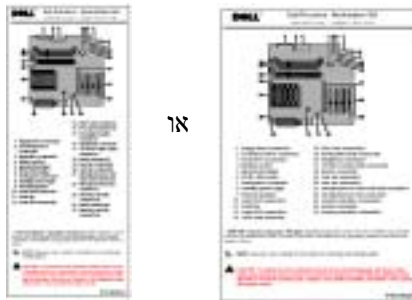

או

- מחברי לוח המערכת
- מיקום רכיבי לוח המערכת

ממוקמת בצד הפנימי של מכסה המחשב.

תוכן עניינים

109.....	איתור מידע לגבי המחשב
112.....	התקנת המחשב
118.....	חיבורי צג
120.....	בתום ההתקנה
121.....	פתיחת מכסה המחשב
123.....	הרכיבים שבתוך המחשב
125.....	פתרון בעיות
125.....	פתרון אי-תאימות תוכנה וחומרה
125.....	שימוש בשחזור המערכת ב-Windows XP
126... ..	שימוש בתצורה המוצלחת הידועה האחרונה ב-Windows 2000
128.....	מתי להשתמש בתוכנת האבחון של Dell
128.....	הפעלת תוכנת האבחון של Dell
131.....	קודי צפופי התרעה
131.....	הודעות שגיאה
131.....	נורות מצב
133.....	נורות אבחון
136.....	שאלות נפוצות

עצות, הערות והודעות זהירות

 **עצה:** מציינת מידע חשוב המסייע לך לנצל טוב יותר את המחשב.

 **הערה:** מציינת אפשרות של נזק לחומרה או אובדן נתונים ומסבירה כיצד להימנע מהבעיה.

 **זהירות:** מציינת אפשרות של נזק לרכוש, פגיעה גופנית או מוות.

קיצורים וראשי תיבות

לרשימה מלאה של קיצורים וראשי תיבות, ראה "מילון מונחים" במדריך למשתמש.

המידע במסמך זה נתון לשינויים ללא הודעה מראש.

© 2003 כל הזכויות שמורות לחברת Dell Computer Corporation.

שכפול בכל דרך שהיא ללא אישור בכתב מחברת Dell Computer Corporation אסור בהחלט.

סימנים מסחריים המופיעים בחוברת זו: Dell, הלוגו של Dell ו-Dell Precision הם סימנים מסחריים של חברת Dell Computer Corporation ;Microsoft, Windows ו-Windows NT הם סימנים מסחריים רשומים של חברת Microsoft.

סימנים מסחריים ושמות מסחריים אחרים המופיעים בחוברת שייכים לגופים שהם בעלי השמות או הסימנים המסחריים או המוצרים. אין לחברת Dell Computer Corporation כל עניין בסימנים מסחריים ובשמות מסחריים שאינם בבעלותה.

דגמים: WHM ו-DHM

Rev. A00 P/N D0735 2003 פברואר

Dell Precision™ Workstation 360

מדריך התקנה וייחוס מהיר

דגמים: WHM ו-DHM

